

DEWALT®

XR LI-ION

www.DEWALT.com

DCS7485

Fig. A
그림A

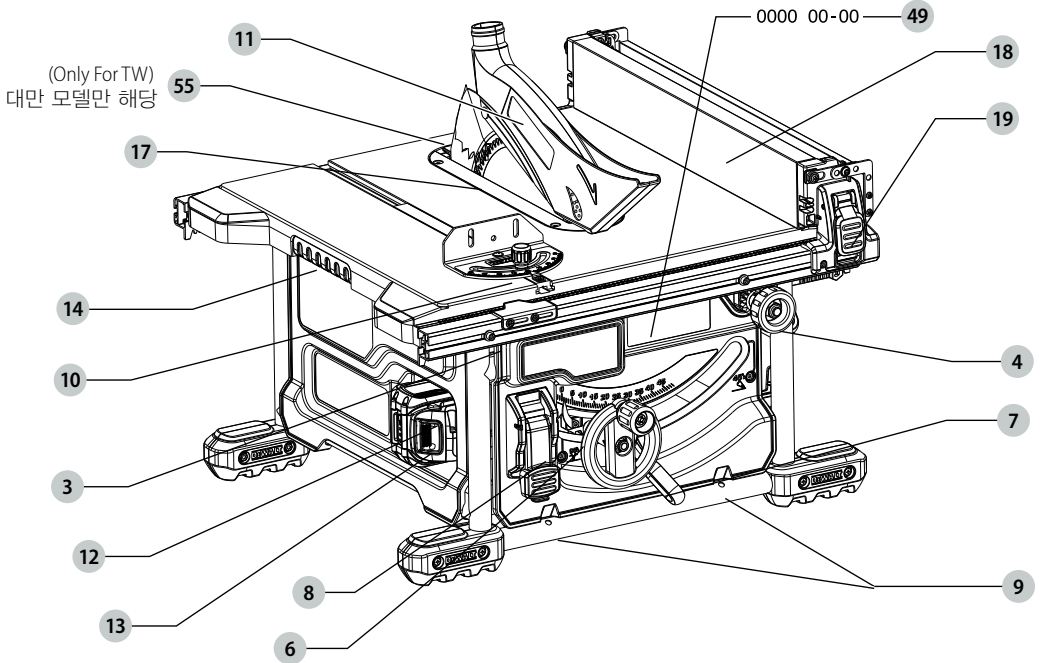
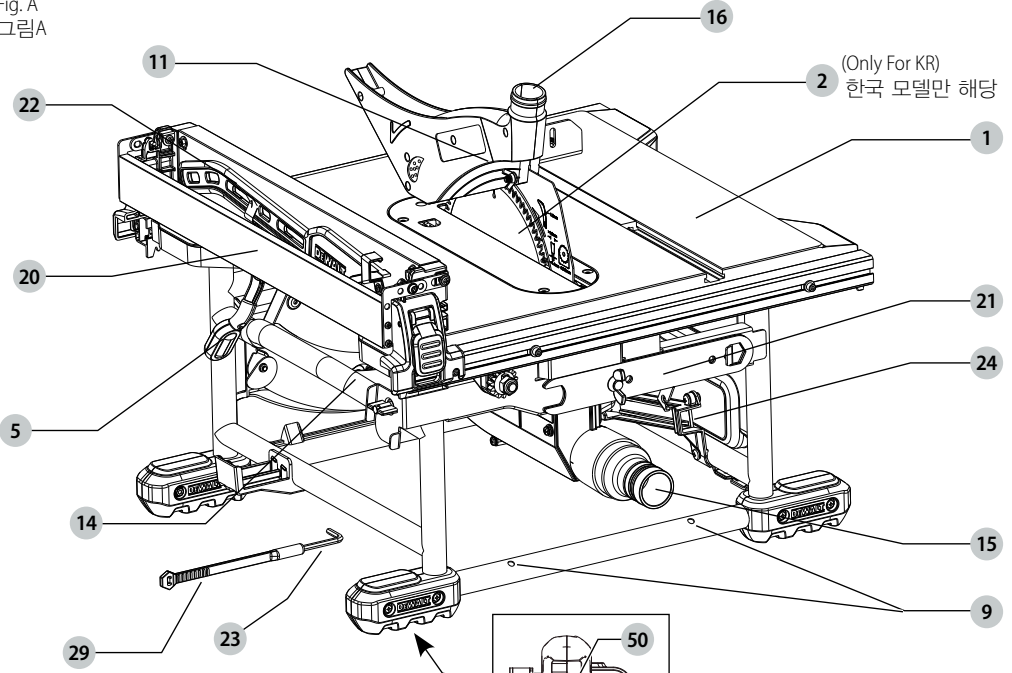

Fig. B
그림B

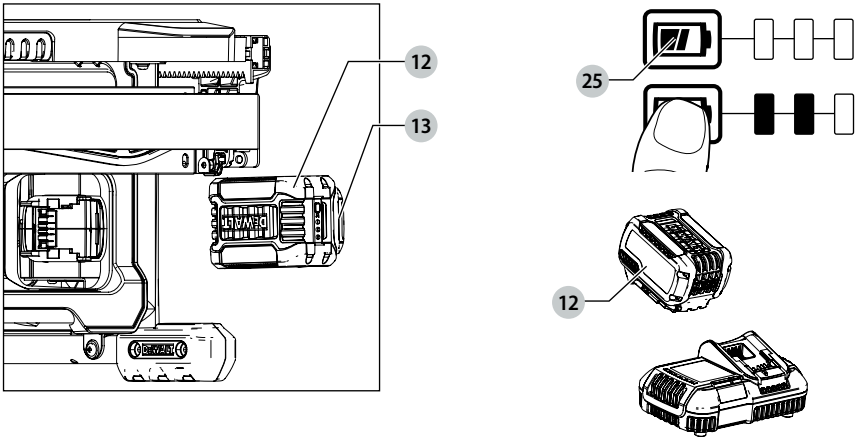

Fig. C
그림C

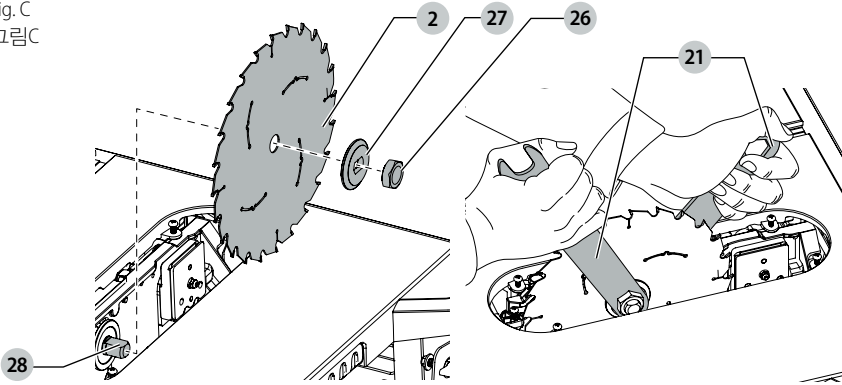

Fig. D
그림D

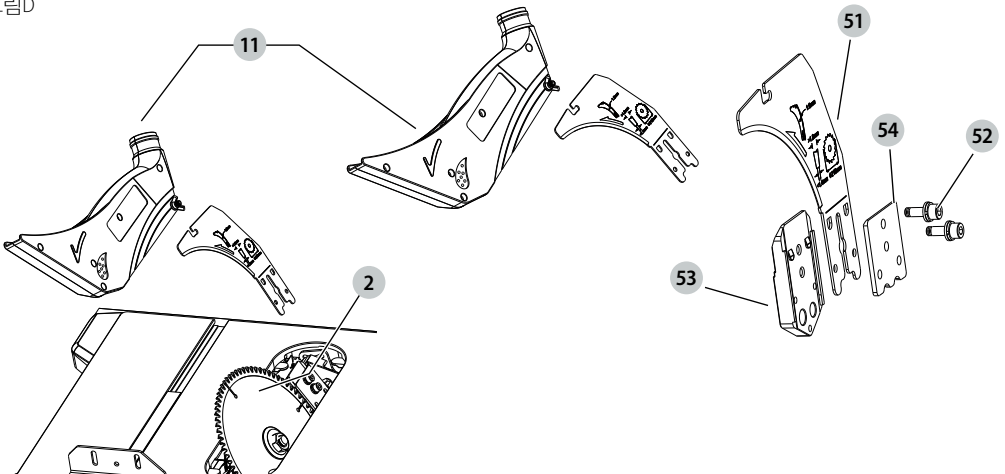

Fig. E
그림E

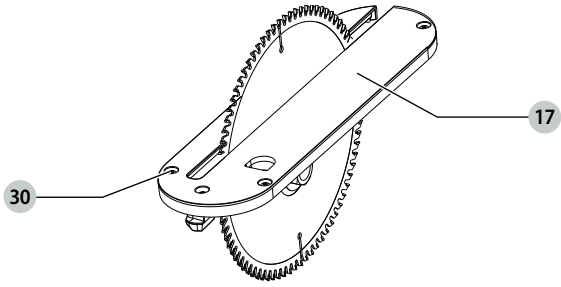

Fig. F
그림F

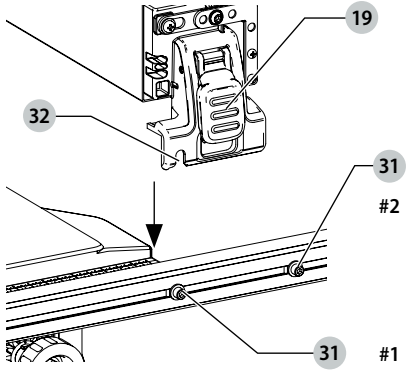

Fig. G
그림G

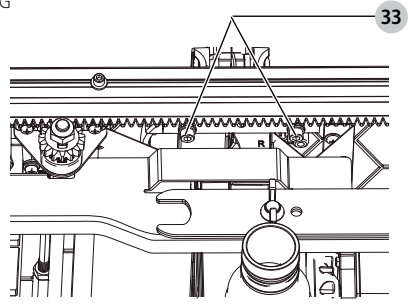

Fig. H
그림H

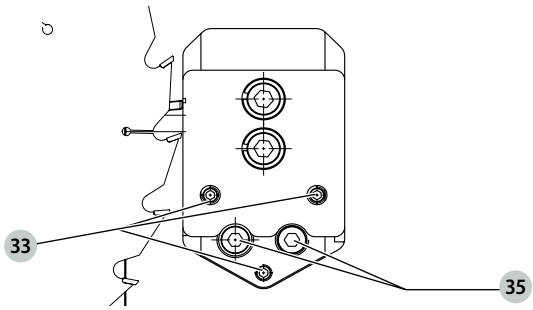

Fig. I
그림I

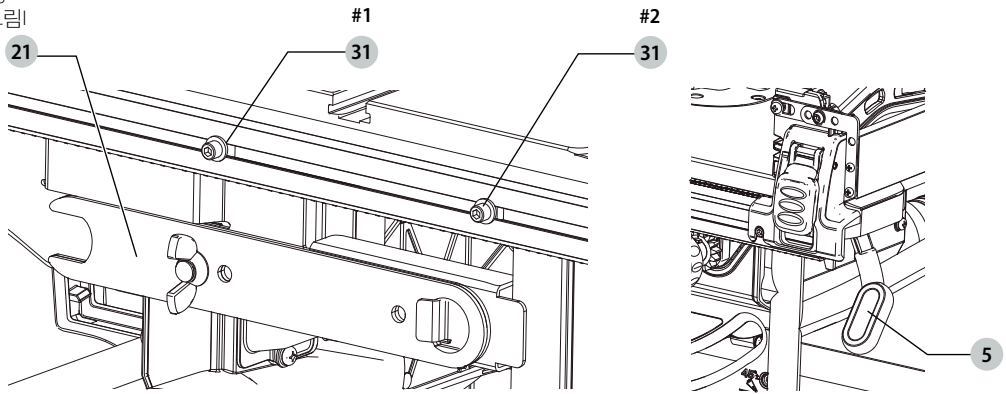

Fig. J
그림J

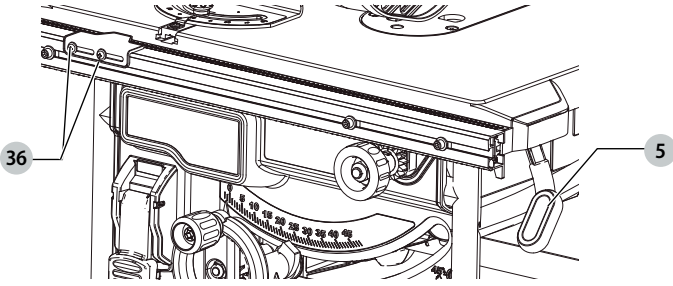

Fig. K
그림K

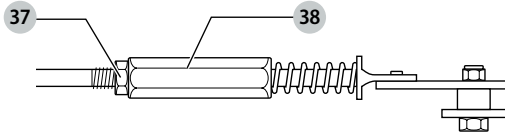

Fig. L
그림L

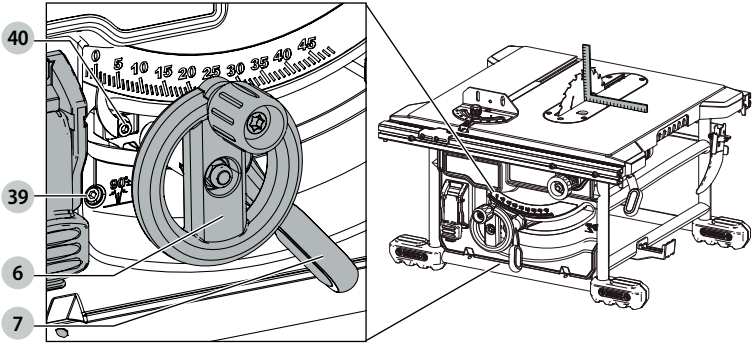

Fig. M
그림M

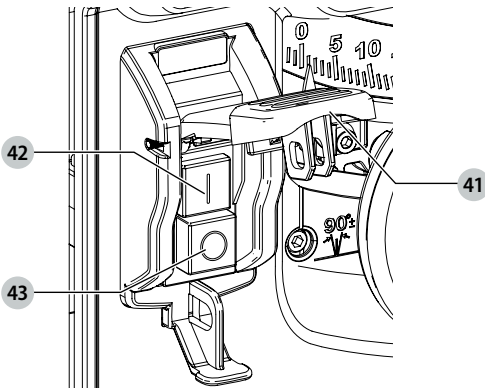

Fig. N
그림N

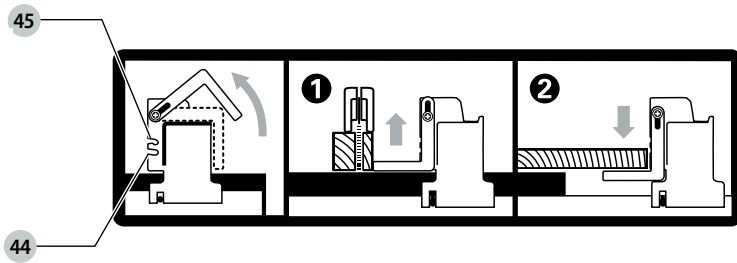

Fig. O
그림O

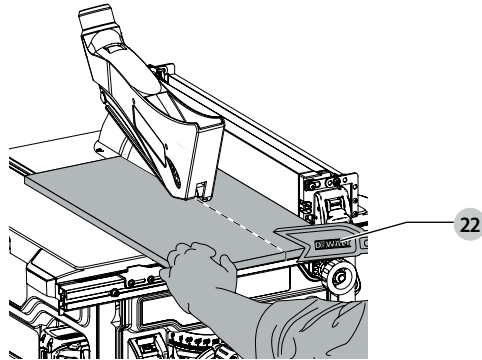

Fig. P
그림P

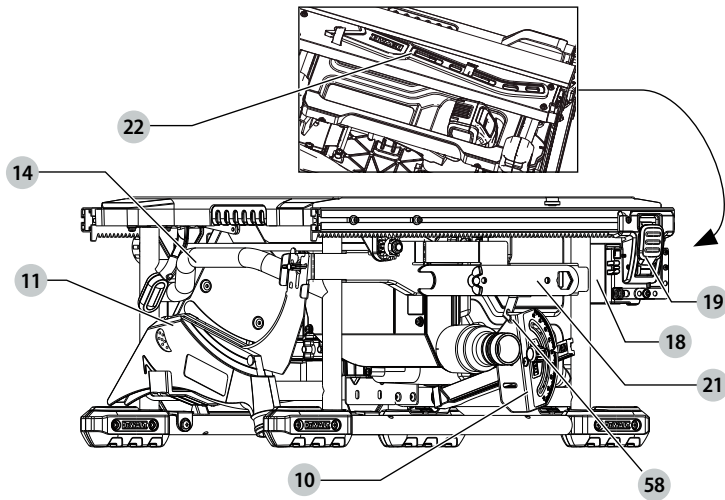

Fig. Q
그림Q

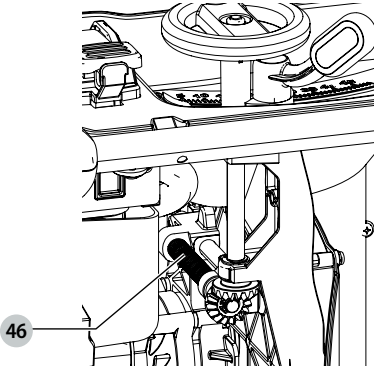

Fig. R
그림R

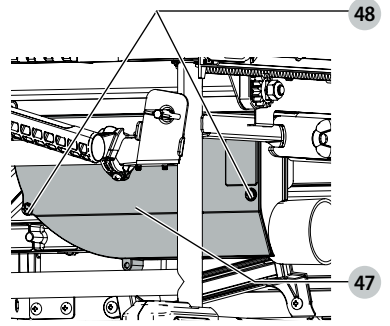
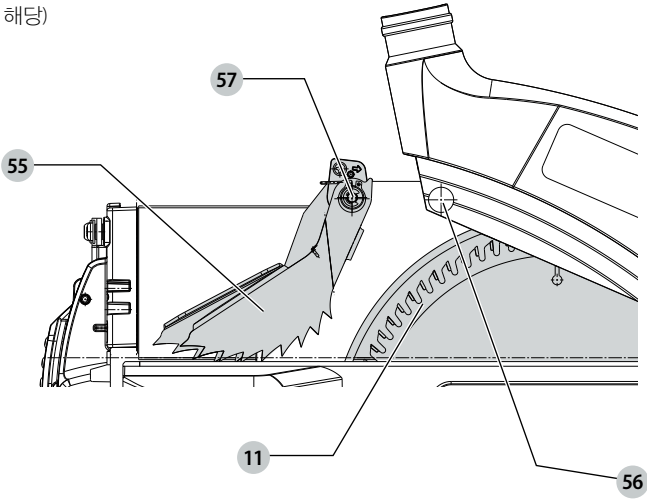

Fig. S(only for TW)
그림S(대만 모델만 해당)



CORDLESS TABLE SAW

DCS7485

Congratulations!

You have chosen a DeWALT tool. Years of experience, thorough product development and innovation make DeWALT one of the most reliable partners for professional power tool users.

Technical Data

		DCS7485
Voltage	V _{bc}	54(60 Max)
Battery type		Li-Ion
No load speed	min ⁻¹	5800
Blade diameter	mm	216
Blade bore	mm	25.4
Blade kerf	mm	2.2
Blade body thickness	mm	1.4
Depth of cut at 90°	mm	68
Depth of cut at 45°	mm	47
Ripping capacity (Right of blade)	mm	610
Ripping capacity (Left of blade)	mm	318
Work surface dimensions	mm	485 x 485
Overall dimensions	mm	605 x 605 x 330
Weight (without battery pack)	kg	20.6



WARNING: To reduce the risk of injury, read the instruction manual.

Definitions: Safety Guidelines

The definitions below describe the level of severity for each signal word. Please read the manual and pay attention to these symbols.



DANGER: Indicates an imminently hazardous situation which, if not avoided, **will** result in **death or serious injury**.



WARNING: Indicates a potentially hazardous situation which, if not avoided, **could** result in **death or serious injury**.



CAUTION: Indicates a potentially hazardous situation which, if not avoided, **may** result in **minor or moderate injury**.

NOTICE: Indicates a practice **not related to personal injury** which, if not avoided, **may** result in **property damage**.



Denotes risk of electric shock.



Denotes risk of fire.

GENERAL POWER TOOL SAFETY WARNINGS



WARNING: Read all safety warnings, instructions, illustrations and specifications provided with this power tool. Failure to follow all instructions listed below may result in electric shock, fire and/or serious injury.

SAVE ALL WARNINGS AND INSTRUCTIONS FOR FUTURE REFERENCE.

The term "power tool" in the warnings refers to your mains-operated (corded) power tool or battery-operated (cordless) power tool.

Work Area Safety

- Keep work area clean and well lit.** Cluttered or dark areas invite accidents.
- Do not operate power tools in explosive atmospheres, such as in the presence of flammable liquids, gases or dust.** Power tools create sparks which may ignite the dust or fumes.
- Keep children and bystanders away while operating a power tool.** Distractions can cause you to lose control.

Electrical Safety

- Power tool plugs must match the outlet. Never modify the plug in any way. Do not use any adapter plugs with earthed (grounded) power tools.** Unmodified plugs and matching outlets will reduce risk of electric shock.
- Avoid body contact with earthed or grounded surfaces such as pipes, radiators, ranges and refrigerators.** There is an increased risk of electric shock if your body is earthed or grounded.
- Do not expose power tools to rain or wet conditions.** Water entering a power tool will increase the risk of electric shock.
- Do not abuse the cord. Never use the cord for carrying, pulling or unplugging the power tool. Keep cord away from heat, oil, sharp edges or moving parts.** Damaged or entangled cords increase the risk of electric shock.
- When operating a power tool outdoors, use an extension cord suitable for outdoor use.** Use of a cord suitable for outdoor use reduces the risk of electric shock.
- If operating a power tool in a damp location is unavoidable, use a residual current device (RCD) protected supply.** Use of an RCD reduces the risk of electric shock.

Personal Safety

- Stay alert, watch what you are doing and use common sense when operating a power tool. Do not use a power tool while you are tired or under the influence of drugs, alcohol or medication.** A moment of inattention while operating power tools may result in serious personal injury.

Batteries				Chargers / Charge Times (Minutes)							
Cat#	V _{DC}	Ah	Weight(kg)	DCB104	DCB107	DCB112	DCB113	DCB115	DCB118	DCB132	DCB119
DCBS46/DCB606	18/54 (20/60 Max)	6.0/2.0	1.05	60	270	170	140	90	60	90	X
DCBS47/DCB609	18/54 (20/60 Max)	9.0/3.0	1.46	75*	420	270	220	135*	75*	135*	X
DCBS48/DCB612	18/54 (20/60 Max)	12.0/4.0	1.44	120	540	350	300	180	120	180	X

*Date code 201811475B or later

- k) **Use personal protective equipment. Always wear eye protection.** Protective equipment such as a dust mask, non-skid safety shoes, hard hat or hearing protection used for appropriate conditions will reduce personal injuries.
- l) **Prevent unintentional starting. Ensure the switch is in the off-position before connecting to power source and/or battery pack, picking up or carrying the tool.** Carrying power tools with your finger on the switch or energising power tools that have the switch on invites accidents.
- m) **Remove any adjusting key or wrench before turning the power tool on.** A wrench or a key left attached to a rotating part of the power tool may result in personal injury.
- n) **Do not overreach. Keep proper footing and balance at all times.** This enables better control of the power tool in unexpected situations.
- o) **Dress properly. Do not wear loose clothing or jewellery. Keep your hair and clothing away from moving parts.** Loose clothes, jewellery or long hair can be caught in moving parts.
- p) **If devices are provided for the connection of dust extraction and collection facilities, ensure these are connected and properly used.** Use of dust collection can reduce dust-related hazards.
- q) **Do not let familiarity gained from frequent use of tools allow you to become complacent and ignore tool safety principles.** A careless action can cause severe injury within a fraction of a second.
- w) **Keep cutting tools sharp and clean.** Properly maintained cutting tools with sharp cutting edges are less likely to bind and are easier to control.
- x) **Use the power tool, accessories and tool bits, etc. in accordance with these instructions, taking into account the working conditions and the work to be performed.** Use of the power tool for operations different from those intended could result in a hazardous situation.
- y) **Keep handles and grasping surfaces dry, clean and free from oil and grease.** Slippery handles and grasping surfaces do not allow for safe handling and control of the tool in unexpected situations.

Battery Tool Use and Care

- z) **Recharge only with the charger specified by the manufacturer.** A charger that is suitable for one type of battery pack may create a risk of fire when used with another battery pack.
- aa) **Use power tools only with specifically designated battery packs.** Use of any other battery packs may create a risk of injury and fire.
- ab) **When battery pack is not in use, keep it away from other metal objects, like paper clips, coins, keys, nails, screws or other small metal objects, that can make a connection from one terminal to another.** Shorting the battery terminals together may cause burns or a fire.
- ac) **Under abusive conditions, liquid may be ejected from the battery; avoid contact. If contact accidentally occurs, flush with water. If liquid contacts eyes, additionally seek medical help.** Liquid ejected from the battery may cause irritation or burns.
- ad) **Do not use a battery pack or tool that is damaged or modified.** Damaged or modified batteries may exhibit unpredictable behaviour resulting in fire, explosion or risk of injury.
- ae) **Do not expose a battery pack or tool to fire or excessive temperature.** Exposure to fire or temperature above 130 °C may cause explosion.
- af) **Follow all charging instructions and do not charge the battery pack or tool outside the temperature range specified in the instructions.** Charging improperly or at temperatures outside the specified range may damage the battery and increase the risk of fire.
- r) **Do not force the power tool. Use the correct power tool for your application.** The correct power tool will do the job better and safer at the rate for which it was designed.
- s) **Do not use the power tool if the switch does not turn it on and off.** Any power tool that cannot be controlled with the switch is dangerous and must be repaired.
- t) **Disconnect the plug from the power source and/or remove the battery pack, if detachable, from the power tool before making any adjustments, changing accessories, or storing power tools.** Such preventive safety measures reduce the risk of starting the power tool accidentally.
- u) **Store idle power tools out of the reach of children and do not allow persons unfamiliar with the power tool or these instructions to operate the power tool.** Power tools are dangerous in the hands of untrained users.
- v) **Maintain power tools and accessories. Check for misalignment or binding of moving parts, breakage**

Service

- ag) **Have your power tool serviced by a qualified repair person using only identical replacement parts.** This will ensure that the safety of the power tool is maintained.
- ah) **Never service damaged battery packs.** Service of battery packs should only be performed by the manufacturer or authorized service providers.

Safety Instructions for Table Saws

Guarding Related Warnings

- a) **Keep guards in place. Guards must be in working order and be properly mounted.** A guard that is loose, damaged, or is not functioning correctly must be repaired or replaced.
- b) **Always use saw blade guard, riving knife and anti-kickback pawls for every through-cutting operation.** For through-cutting operations where the saw blade cuts completely through the thickness of the workpiece, the guard and other safety devices help reduce the risk of injury.
- c) **Immediately reattach the guarding system after completing an operation (such as rabbeting or resawing cuts) which requires removal of the guard or riving knife.** The guard and riving knife help to reduce the risk of injury.
- d) **Make sure the saw blade is not contacting the guard, riving knife or the workpiece before the switch is turned on.** Inadvertent contact of these items with the saw blade could cause a hazardous condition.
- e) **Adjust the riving knife as described in this instruction manual.** Incorrect spacing, positioning and alignment can make the riving knife ineffective in reducing the likelihood of kickback.
- f) **For the riving knife to work, they must be engaged in the workpiece. The riving knife is ineffective when cutting workpieces that are too short to be engaged with the riving knife.** Under these conditions a kickback cannot be prevented by the riving knife.
- g) **Use the appropriate saw blade for the riving knife.** For the riving knife to function properly, the saw blade diameter must match the appropriate riving knife and the body of the saw blade must be thinner than the thickness of the riving knife and the cutting width of the saw blade must be wider than the thickness of the riving knife.

Cutting Procedures Warnings

- h)  **DANGER: Never place your fingers or hands in the vicinity or in line with the saw blade.** A moment of inattention or a slip could direct your hand towards the saw blade and result in serious personal injury.
- i) **Feed the workpiece into the saw blade only against the direction of rotation.** Feeding the workpiece in the same direction that the saw blade is rotating above the table may result in the workpiece, and your hand, being pulled into the saw blade.
- j) **Never use the mitre gauge to feed the workpiece when ripping and do not use the rip fence as a**

length stop when cross cutting with the mitre gauge.

Guiding the workpiece with the rip fence and the mitre gauge at the same time increases the likelihood of saw blade binding and kickback.

- k) **When ripping, always apply the workpiece feeding force between the fence and the saw blade. Use a push stick when the distance between the fence and the saw blade is less than 150 mm, and use a push block when this distance is less than 50 mm.** "Work helping" devices will keep your hand at a safe distance from the saw blade.
- l) **Use only the push stick provided by the manufacturer or constructed in accordance with the instructions.** This push stick provides sufficient distance of the hand from the saw blade.
- m) **Never use a damaged or cut push stick.** A damaged push stick may break causing your hand to slip into the saw blade.
- n) **Do not perform any operation "freehand". Always use either the rip fence or the mitre gauge to position and guide the workpiece.** "Freehand" means using your hands to support or guide the workpiece, in lieu of a rip fence or mitre gauge. Freehand sawing leads to misalignment, binding and kickback.
- o) **Never reach around or over a rotating saw blade.** Reaching for a workpiece may lead to accidental contact with the moving saw blade.
- p) **Provide auxiliary workpiece support to the rear and/or sides of the saw table for long and/or wide workpieces to keep them level.** A long and/or wide workpiece has a tendency to pivot on the table's edge, causing loss of control, saw blade binding and kickback.
- q) **Feed workpiece at an even pace. Do not bend or twist the workpiece. If jamming occurs, turn the tool off immediately, unplug the tool then clear the jam.** Jamming the saw blade by the workpiece can cause kickback or stall the motor.
- r) **Do not remove pieces of cut-off material while the saw is running.** The material may become trapped between the fence or inside the saw blade guard and the saw blade pulling your fingers into the saw blade. Turn the saw off and wait until the saw blade stops before removing material.
- s) **Use an auxiliary fence in contact with the table top when ripping workpieces less than 2 mm thick.** A thin workpiece may wedge under the rip fence and create a kickback.

Kickback Causes and Related Warnings

Kickback is a sudden reaction of the workpiece due to a pinched, jammed saw blade or misaligned line of cut in the workpiece with respect to the saw blade or when a part of the workpiece binds between the saw blade and the rip fence or other fixed object.

Most frequently during kickback, the workpiece is lifted from the table by the rear portion of the saw blade and is propelled towards the operator. Kickback is the result of saw misuse and/or incorrect operating procedures or conditions and can be avoided by taking proper precautions as given below.

- t) **Never stand directly in line with the saw blade. Always position your body on the same side of the saw blade as the fence.** Kickback may propel the workpiece at high velocity towards anyone standing in front and in line with the saw blade.
- u) **Never reach over or in back of the saw blade to pull or to support the workpiece.** Accidental contact with the saw blade may occur or kickback may drag your fingers into the saw blade.
- v) **Never hold and press the workpiece that is being cut off against the rotating saw blade.** Pressing the workpiece being cut off against the saw blade will create a binding condition and kickback.
- w) **Align the fence to be parallel with the saw blade.** A misaligned fence will pinch the workpiece against the saw blade and create kickback.
- x) **Use a featherboard to guide the workpiece against the table and fence when making non-through cuts such as rabbeting or resawing cuts.** A featherboard helps to control the workpiece in the event of a kickback.
- y) **Use extra caution when making a cut into blind areas of assembled workpieces.** The protruding saw blade may cut objects that can cause kickback.
- z) **Support large panels to minimise the risk of saw blade pinching and kickback.** Large panels tend to sag under their own weight. Support(s) must be placed under all portions of the panel overhanging the table top.
- aa) **Use extra caution when cutting a workpiece that is twisted, knotted, warped or does not have a straight edge to guide it with a mitre gauge or along the fence.** A warped, knotted, or twisted workpiece is unstable and causes misalignment of the kerf with the saw blade, binding and kickback.
- ab) **Never cut more than one workpiece, stacked vertically or horizontally.** The saw blade could pick up one or more pieces and cause kickback.
- ac) **When restarting the saw with the saw blade in the workpiece, centre the saw blade in the kerf so that the saw teeth are not engaged in the material.** If the saw blade binds, it may lift up the workpiece and cause kickback when the saw is restarted.
- ad) **Keep saw blades clean, sharp, and with sufficient set. Never use warped saw blades or saw blades with cracked or broken teeth.** Sharp and properly set saw blades minimise binding, stalling and kickback.

Table Saw Operating Procedure Warnings

- ae) **Turn off the table saw and disconnect the battery pack when removing the table insert, changing the saw blade or making adjustments to the riving knife, or blade guard, and when the machine is left unattended.** Precautionary measures will avoid accidents.
- af) **Never leave the table saw running unattended. Turn it off and don't leave the tool until it comes to a complete stop.** An unattended running saw is an uncontrolled hazard.
- ag) **Locate the table saw in a well-lit and level area where you can maintain good footing and balance. It should be installed in an area that provides enough room to easily handle the size of your workpiece.** Cramped, dark areas, and uneven slippery floors invite accidents.
- ah) **Frequently clean and remove sawdust from under the saw table and/or the dust collection device.** Accumulated sawdust is combustible and may self-ignite.
- ai) **The table saw must be secured.** A table saw that is not properly secured may move or tip over.
- aj) **Remove tools, wood scraps, etc. from the table before the table saw is turned on.** Distraction or a potential jam can be dangerous.
- ak) **Always use saw blades with correct size and shape (diamond versus round) of arbour holes.** Saw blades that do not match the mounting hardware of the saw will run off-centre, causing loss of control.
- al) **Never use damaged or incorrect saw blade mounting means such as flanges, saw blade washers, bolts or nuts.** These mounting means were specially designed for your saw, for safe operation and optimum performance.
- am) **Never stand on the table saw, do not use it as a stepping stool.** Serious injury could occur if the tool is tipped or if the cutting tool is accidentally contacted.
- an) **Make sure that the saw blade is installed to rotate in the proper direction. Do not use grinding wheels, wire brushes, or abrasive wheels on a table saw.** Improper saw blade installation or use of accessories not recommended may cause serious injury.

Additional Safety Rules for Saw Benches



- WARNING:** Cutting plastics, sap coated wood, and other materials may cause melted material to accumulate on the blade tips and the body of the saw blade, increasing the risk of blade overheating and binding while cutting.
- Make sure that the blade rotates in the correct direction and that the teeth are pointing to the front of the saw bench.
 - Be sure all clamp handles are tight before starting any operation.
 - Be sure all blade and flanges are clean and the larger face of the clamp washer is against the blade. Tighten the arbor nut securely.
 - Make sure that the riving knife is adjusted to the correct distance from the blade - maximum 8 mm.
 - Never operate the saw without the upper and lower guards in place.
 - Do not apply lubricants to the blade when it is running.
 - Always keep the push stick in its store place when not in use.
 - Do not use the guard for handling or transportation.
 - Do not exert side pressure on the saw blade.
 - Never cut light alloy. The machine is not designed for this application.
 - Do not use abrasive disc or diamond cutting wheels
 - Rabbeting, slotting or grooving is not allowed.
 - In case of machine failure, immediately switch the machine off and remove the battery. Report the failure and mark the

machine in suitable form which prevents that other persons use the defective machine.

- When the saw blade is blocked due to abnormal feed force during cutting, ALWAYS switch the machine off and remove the battery. Remove the workpiece and ensure that the saw blade runs free. Turn the machine on and start a new cutting operation with reduced feed force.
- NEVER attempt to cut a stack of loose pieces of material which could cause loss of control or kickback. Support all materials securely.

Saw Blades

- Do not use saw blades that do not conform to the dimensions stated in the **Technical Data**. Do not use any spacers to make a blade fit onto the spindle. Use only the blades specified in this manual, complying with EN847-1, if intended for wood and similar materials.
- The maximum speed of the saw blade shall always be greater than or at least equal to the speed marked on the rating plate of the tool.
- The saw blade diameter must be in accordance with the markings on rating plate of the tool.
- Consider applying specially designed noise-reduction blades.
- Do not use high steel (HS) saw blades.
- Do not use cracked or damaged saw blades.
- Ensure that the chosen saw blade is suitable for the material to be cut.
- Always wear gloves for handling saw blades and rough material. Saw blades should be carried in a holder wherever practicable.

Residual risks

The following risks are inherent to the use of saws:

- injuries caused by touching the rotating parts
- In spite of the application of the relevant safety regulations and the implementation of safety devices, certain residual risks cannot be avoided. These are:
- Impairment of hearing.
 - Risk of accidents caused by the uncovered parts of the rotating saw blade.
 - Risk of injury when changing the saw blade with unprotected hands.
 - Risk of squeezing fingers when opening the guards.
 - Health hazards caused by breathing dust developed when sawing wood, especially oak, beech and MDF.

The following factors are of influence to noise production:

- the material to be cut
- the type of saw blade
- the feed force
- machine maintenance

The following factors are of influence to dust exposure:

- worn saw blade
- dust extractor with air velocity less than 20 m/s
- workpiece not exactly guided

SAVE THESE INSTRUCTIONS

Chargers

DeWALT chargers require no adjustment and are designed to be as easy as possible to operate.

Electrical Safety

The electric motor has been designed for one voltage only. Always check that the battery pack voltage corresponds to the voltage on the rating plate. Also make sure that the voltage of your charger corresponds to that of your mains.



Your DeWALT charger is double insulated in accordance with IEC60335; therefore no earth wire is required.

If the supply cord is damaged, it must be replaced only by DeWALT or an authorised service organisation.

Using an Extension Cable

An extension cord should not be used unless absolutely necessary. Use an approved extension cable suitable for the power input of your charger (see **Technical Data**). The minimum conductor size is 1 mm²; the maximum length is 30 m.

When using a cable reel, always unwind the cable completely.

Important Safety Instructions for All Battery Chargers

SAVE THESE INSTRUCTIONS: This manual contains important safety and operating instructions for compatible battery chargers (refer to **Technical Data**).

- Before using charger, read all instructions and cautionary markings on charger, battery pack, and product using battery pack.



WARNING: Shock hazard. Do not allow any liquid to get inside charger. Electric shock may result.



WARNING: We recommend the use of a residual current device with a residual current rating of 30mA or less.



CAUTION: Burn hazard. To reduce the risk of injury, charge only DeWALT rechargeable batteries. Other types of batteries may burst causing personal injury and damage.



CAUTION: Children should be supervised to ensure that they do not play with the appliance.

NOTICE: Under certain conditions, with the charger plugged into the power supply, the exposed charging contacts inside the charger can be shorted by foreign material. Foreign materials of a conductive nature such as, but not limited to, steel wool, aluminum foil or any buildup of metallic particles should be kept away from charger cavities. Always unplug the charger from the power supply when there is no battery pack in the cavity. Unplug charger before attempting to clean

- **DO NOT attempt to charge the battery pack with any chargers other than the ones in this manual.** The charger and battery pack are specifically designed to work together.
- **These chargers are not intended for any uses other than charging DeWALT rechargeable batteries.** Any other uses may result in risk of fire, electric shock or electrocution.

- **Do not expose charger to rain or snow.**
- **Pull by plug rather than cord when disconnecting charger.** This will reduce risk of damage to electric plug and cord.
- **Make sure that cord is located so that it will not be stepped on, tripped over, or otherwise subjected to damage or stress.**
- **Do not use an extension cord unless it is absolutely necessary.** Use of improper extension cord could result in risk of fire, electric shock, or electrocution.
- **Do not place any object on top of charger or place the charger on a soft surface that might block the ventilation slots and result in excessive internal heat.**
Place the charger in a position away from any heat source. The charger is ventilated through slots in the top and the bottom of the housing.
- **Do not operate charger with damaged cord or plug—** have them replaced immediately.
- **Do not operate charger if it has received a sharp blow, been dropped, or otherwise damaged in any way.** Take it to an authorised service centre.
- **Do not disassemble charger; take it to an authorised service centre when service or repair is required.** Incorrect reassembly may result in a risk of electric shock, electrocution or fire.
- *In case of damaged power supply cord the supply cord must be replaced immediately by the manufacturer, its service agent or similar qualified person to prevent any hazard.*
- **Disconnect the charger from the outlet before attempting any cleaning. This will reduce the risk of electric shock.** Removing the battery pack will not reduce this risk.
- **NEVER** attempt to connect two chargers together.
- **The charger is designed to operate on standard 220-240V household electrical power. Do not attempt to use it on any other voltage.** This does not apply to the vehicular charger.

Charging a Battery (Fig. B)

1. Plug the charger into an appropriate outlet before inserting battery pack.
2. Insert the battery pack **12** into the charger, making sure the battery pack is fully seated in the charger. The red (charging) light will blink repeatedly indicating that the charging process has started.
3. The completion of charge will be indicated by the red light remaining ON continuously. The battery pack is fully charged and may be used at this time or left in the charger.
To remove the battery pack from the charger, push the battery release button **13** on the battery pack.

NOTE: To ensure maximum performance and life of lithium-ion battery packs, charge the battery pack fully before first use.

Charger Operation

Refer to the indicators below for the charge status of the battery pack.

Charge Indicators



*The red light will continue to blink, but a yellow indicator light will be illuminated during this operation. Once the battery pack has reached an appropriate temperature, the yellow light will turn off and the charger will resume the charging procedure.

The compatible charger(s) will not charge a faulty battery pack. The charger will indicate faulty battery by refusing to light.

NOTE: This could also mean a problem with a charger.

If the charger indicates a problem, take the charger and battery pack to be tested at an authorised service centre.

Hot/Cold Pack Delay

When the charger detects a battery pack that is too hot or too cold, it automatically starts a Hot/Cold Pack Delay, suspending charging until the battery pack has reached an appropriate temperature. The charger then automatically switches to the pack charging mode. This feature ensures maximum battery pack life.

A cold battery pack will charge at a slower rate than a warm battery pack. The battery pack will charge at that slower rate throughout the entire charging cycle and will not return to maximum charge rate even if the battery pack warms.

The DCB118 charger is equipped with an internal fan designed to cool the battery pack. The fan will turn on automatically when the battery pack needs to be cooled. Never operate the charger if the fan does not operate properly or if ventilation slots are blocked. Do not permit foreign objects to enter the interior of the charger.

Electronic Protection System

XR Li-Ion tools are designed with an Electronic Protection System that will protect the battery pack against overloading, overheating or deep discharge.

The tool will automatically turn off if the Electronic Protection System engages. If this occurs, place the lithium-ion battery pack on the charger until it is fully charged.

Wall Mounting

These chargers are designed to be wall mountable or to sit upright on a table or work surface. If wall mounting, locate the charger within reach of an electrical outlet, and away from a corner or other obstructions which may impede air flow. Use the back of the charger as a template for the location of the mounting screws on the wall. Mount the charger securely using drywall screws (purchased separately) at least 25.4 mm long with a screw head diameter of 7–9 mm, screwed into wood to an optimal depth leaving approximately 5.5 mm of the screw exposed. Align the slots on the back of the charger with the exposed screws and fully engage them in the slots.

Charger Cleaning Instructions



WARNING: Shock hazard. Disconnect the charger from the AC outlet before cleaning. Dirt and grease may be removed from the exterior of the charger using a cloth or soft non-metallic brush. Do not use water or any cleaning solutions. Never let any liquid get inside the tool; never immerse any part of the tool into a liquid.

Battery Packs

Important Safety Instructions for All Battery Packs

When ordering replacement battery packs, be sure to include catalogue number and voltage.

The battery pack is not fully charged out of the carton. Before using the battery pack and charger, read the safety instructions below. Then follow charging procedures outlined.

READ ALL INSTRUCTIONS

- **Do not charge or use battery in explosive atmospheres, such as in the presence of flammable liquids, gases or dust.** Inserting or removing the battery from the charger may ignite the dust or fumes.
- **Never force battery pack into charger. Do not modify battery pack in any way to fit into a non-compatible charger as battery pack may rupture causing serious personal injury.**
- Charge the battery packs only in DEWALT chargers.
- **DO NOT splash or immerse in water or other liquids.**
- **Do not store or use the tool and battery pack in locations where the temperature may fall below 4 °C (34 °F) (such as outside sheds or metal buildings in winter), or reach or exceed 40 °C (104 °F) (such as outside sheds or metal buildings in summer).**
- **Do not incinerate the battery pack even if it is severely damaged or is completely worn out.** The battery pack can explode in a fire. Toxic fumes and materials are created when lithium-ion battery packs are burned.
- **If battery contents come into contact with the skin, immediately wash area with mild soap and water.** If battery liquid gets into the eye, rinse water over the open eye for 15 minutes or until irritation ceases. If medical attention is needed, the battery electrolyte is composed of a mixture of liquid organic carbonates and lithium salts.
- **Contents of opened battery cells may cause respiratory irritation.** Provide fresh air. If symptoms persists, seek medical attention.



WARNING: Burn hazard. Battery liquid may be flammable if exposed to spark or flame.



WARNING: Never attempt to open the battery pack for any reason. If battery pack case is cracked or damaged, do not insert into charger. Do not crush, drop or damage battery pack. Do not use a battery pack or charger that has received a sharp blow, been dropped, run over or damaged in any way (i.e., pierced with a nail, hit with a hammer, stepped on). Electric shock or electrocution

may result. Damaged battery packs should be returned to service centre for recycling.



WARNING: Fire hazard. Do not store or carry the battery pack so that metal objects can contact exposed battery terminals. For example, do not place the battery pack in aprons, pockets, tool boxes, product kit boxes, drawers, etc., with loose nails, screws, keys, etc.



CAUTION: When not in use, place tool on its side on a stable surface where it will not cause a tripping or falling hazard. Some tools with large battery packs will stand upright on the battery pack but may be easily knocked over.

Transportation



WARNING: Fire hazard. Transporting batteries can possibly cause fire if the battery terminals inadvertently come in contact with conductive materials. When transporting batteries, make sure that the battery terminals are protected and well insulated from materials that could contact them and cause a short circuit.

NOTE: Lithium-ion batteries should not be put in checked baggage.

DEWALT batteries comply with all applicable shipping regulations as prescribed by industry and legal standards which include UN Recommendations on the Transport of Dangerous Goods; International Air Transport Association (IATA) Dangerous Goods Regulations, International Maritime Dangerous Goods (IMDG) Regulations, and the European Agreement Concerning The International Carriage of Dangerous Goods by Road (ADR). Lithium-ion cells and batteries have been tested to section 38.3 of the UN Recommendations on the Transport of Dangerous Goods Manual of Tests and Criteria.

In most instances, shipping a DEWALT battery pack will be excepted from being classified as a fully regulated Class 9 Hazardous Material. In general, only shipments containing a lithium-ion battery with an energy rating greater than 100 Watt Hours (Wh) will require being shipped as fully regulated Class 9. All lithium-ion batteries have the Watt Hour rating marked on the pack. Furthermore, due to regulation complexities, DEWALT does not recommend air shipping lithium-ion battery packs alone regardless of Watt Hour rating. Shipments of tools with batteries (combo kits) can be air shipped as excepted if the Watt Hour rating of the battery pack is no greater than 100 Whr. Regardless of whether a shipment is considered excepted or fully regulated, it is the shipper's responsibility to consult the latest regulations for packaging, labeling/marketing and documentation requirements.

The information provided in this section of the manual is provided in good faith and believed to be accurate at the time the document was created. However, no warranty, expressed or implied, is given. It is the buyer's responsibility to ensure that its activities comply with the applicable regulations.

Transporting the FLEXVOLT™ Battery

The DEWALT FLEXVOLT™ battery has two modes: **Use** and **Transport**.

Use Mode: When the FLEXVOLT™ battery stands alone or is in a DEWALT 18V(20V Max) product, it will operate as an 18V(20V Max) battery. When the FLEXVOLT™ battery is in a 54V(60V Max) or a 108V(120V Max) (two 54V(60V Max) batteries) product, it will operate as a 54V(60V Max) battery.

Transport Mode: When the cap is attached to the FLEXVOLT™ battery, the battery is in Transport mode. Keep the cap for shipping.

When in Transport mode, strings of cells are electrically disconnected within the pack resulting in 3 batteries with a lower Watt hour (Wh) rating as compared to 1 battery with a higher Watt hour rating. This increased quantity of 3 batteries with the lower Watt hour rating can exempt the pack from certain shipping regulations that are imposed upon the higher Watt hour batteries.

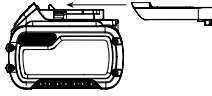

For example, the Transport Wh rating might indicate 3 x 36 Wh, meaning 3 batteries of 36 Wh each. The Use Wh rating might indicate 108 Wh (1 battery implied).

Example of Use and Transport Label Marking

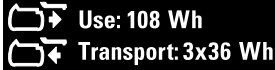

Storage Recommendations

1. The best storage place is one that is cool and dry away from direct sunlight and excess heat or cold. For optimum battery performance and life, store battery packs at room temperature when not in use.
2. For long storage, it is recommended to store a fully charged battery pack in a cool, dry place out of the charger for optimal results.

NOTE: Battery packs should not be stored completely depleted of charge. The battery pack will need to be recharged before use.

Labels on Charger and Battery Pack

In addition to the pictographs used in this manual, the labels on the charger and the battery pack may show the following pictographs:



Read instruction manual before use.



See **Technical Data** for charging time.



Do not probe with conductive objects.



Do not charge damaged battery packs.



Do not expose to water.



Have defective cords replaced immediately.



Charge only between 4 °C and 40 °C.



Only for indoor use.



Discard the battery pack with due care for the environment.



Charge DEWALT battery packs only with designated DEWALT chargers. Charging battery packs other than the designated DEWALT batteries with a DEWALT charger may make them burst or lead to other dangerous situations.



Do not incinerate the battery pack.



USE (without transport cap). Example: Wh rating indicates 108 Wh (1 battery with 108 Wh).



TRANSPORT (with built-in transport cap). Example: Wh rating indicates 3 x 36 Wh (3 batteries of 36 Wh).

Battery Type

The DCS7485 operates on a 54(60 Max) volt battery pack. These battery packs may be used: DCB546, DCB547, DCB548, DCB606, DCB609, DCB612,. Refer to **Technical Data** for more information.

Package Contents

The package contains:

- 1 Partly assembled machine
- 1 Rip fence assembly
- 1 Mitre fence
- 1 Saw blade
- 1 Upper blade guard assembly
- 1 Throat plate
- 2 Blade wrenches
- 1 Dust extraction adapter
- 1 Anti-kickback assembly(only for TW)
- 1 Battery charger (only for kit)
- 2 Li-Ion battery packs (only for kit)
- 1 Instruction manual
- Check for damage to the tool, parts or accessories which may have occurred during transport.
- Take the time to thoroughly read and understand this manual prior to operation.

Markings on Tool

The following pictograms are shown on the tool:



Read instruction manual before use.



Wear ear protection.



Wear eye protection.



Wear face mask.



Keep hands away from cutting area and the blade.



Carrying point.



Remove battery when changing blade, installing/removing accessories and making adjustment/repairs.

Date Code Position (Fig. A)

The date code **49**, which also includes the year of manufacture, is printed into the housing.

Example:

2021 XX XX

Year of Manufacture

Description (Fig. A, D)



WARNING: Never modify the power tool or any part of it. Damage or personal injury could result.

- | | |
|---------------------------------|---|
| 1 Table | 15 Dust collection port |
| 2 Blade(Only For KR) | 16 Guard dust collection port |
| 3 Rip scale indicator | 17 Throat plate |
| 4 Fine adjust knob | 18 Rip fence |
| 5 Rail lock lever | 19 Rip fence latch |
| 6 Blade height adjustment wheel | 20 Narrow ripping fence/support extension |
| 7 Bevel lock lever | 21 Blade wrenches (stored position) |
| 8 ON/OFF assembly | 22 Push stick (stored position) |
| 9 Mounting holes | 23 Hex Wrench |
| 10 Mitre gauge | 24 Mitre gauge storage |
| 11 Blade guard assembly | 29 Lanyard |
| 12 Battery | 55 Anti-kickback-assembly(only for TW) |
| 13 Battery release button | |
| 14 Carry handle | |

Intended Use

Your table saw has been designed for professional ripping, cross-cutting, mitring and bevelling with various materials as wood analogous materials and plastic.

DO NOT use for cutting metal, cement board, or masonry.

DO NOT use under wet conditions or in presence of flammable liquids or gases.

These table saws are professional power tools.

DO NOT let children come into contact with the tool.

Supervision is required when inexperienced operators use this tool.

- **Young children and the infirm.** This appliance is not intended for use by young children or infirm persons without supervision.
- This product is not intended for use by persons (including children) suffering from diminished physical, sensory or mental abilities; lack of experience, knowledge or skills unless they are supervised by a person responsible for their safety. Children should never be left alone with this product.

ASSEMBLY AND ADJUSTMENTS



WARNING: To reduce the risk of serious personal injury, turn tool off and disconnect battery pack before making any adjustments or removing/installing attachments or accessories. An accidental start-up can cause injury.



WARNING: Use only DEWALT battery packs and chargers.

Inserting and Removing the Battery Pack from the Tool (Fig. B)

NOTE: Make sure your battery pack **12** is fully charged.

To Install the Battery Pack into the Machine

1. Align the battery pack with the rails inside the machine.
2. Slide it into the machine until the battery pack is firmly seated in the tool and ensure that you hear the lock snap into place.

To Remove the Battery Pack from the Machine

1. Press the release button **13** and firmly pull the battery pack out of the machine.
2. Insert battery pack into the charger as described in the charger section of this manual.

Fuel Gauge Battery Packs (Fig. B)

Some DEWALT battery packs include a fuel gauge which consists of three green LED lights that indicate the level of charge remaining in the battery pack.

To actuate the fuel gauge, press and hold the fuel gauge button **25**. A combination of the three green LED lights will illuminate designating the level of charge left. When the level of charge in the battery is below the usable limit, the fuel gauge will not illuminate and the battery will need to be recharged.

NOTE: The fuel gauge is only an indication of the charge left on the battery pack. It does not indicate tool functionality and is subject to variation based on product components, temperature and end-user application.

Unpacking

- Remove the saw from the packaging material carefully.
- The machine is fully assembled except for the rip fence, mitre gauge, dust adapter and blade guard assembly.
- Finalise the assembly following the instructions as described below.

Mounting the Saw Blade (Fig. A, C)



WARNING: To reduce the risk of injury, turn unit off and disconnect machine from power source

before installing and removing accessories, before adjusting or changing set-ups or when making repairs. Be sure the trigger switch is in the OFF position. An accidental start-up can cause injury.



WARNING: The teeth of a new blade are very sharp and can be dangerous.



WARNING: The saw blade **MUST** be replaced as described in this section. **ONLY** use saw blades as specified under Technical Data. We suggest DT99565. **NEVER** fit other saw blades.

NOTE: This tool has blade installed from factory.(only for KR)

1. Raise the saw blade arbor to its maximum height by turning the blade height adjustment wheel **6** clockwise.
2. Remove the throat plate **17**. Refer to **Mounting the Throat Plate**.
3. Using wrenches **21**, loosen and remove the arbor nut **26** and clamp washer **27** from the saw arbor by turning anti-clockwise.
4. Place the saw blade on to the arbor **28** making sure the teeth of the blade **2** point down at the front of the table. Assemble the washers and arbor nut to the spindle and tighten arbor nut **26** as far as possible by hand, making sure that the saw blade is against the inner washer and the outer clamp washer **27** is against the blade. Ensure the largest diameter of the flange is against the blade. Ensure the spindle and washers are free from dust and debris.
5. To keep the spindle from rotating when tightening the arbor nut, use the open end of the blade wrench **21** to secure the spindle.
6. Using the closed end of the blade wrench, tighten the arbor nut **26** by turning it clockwise.
7. Replace the throat plate.



WARNING: Always check the rip fence pointer and the blade guard assembly after having changed the blade.

Mounting/Removing the Blade Guard Assembly(Fig. A, D)



WARNING: Use the guard assembly for all through cutting.

1. Set the saw blade **2** to the maximum cutting depth. Set it at 45° and lock it.
2. Dismount the splitter screws **52** and splitter plate **56**.
3. Put the splitter **51** on mounting block **53** and add the splitter plate **56**.
4. Lock them by tightening the two screws **52**.
5. Mount the blade guard assembly **11** on the splitter **51** and adjust it with the butterfly nut.



WARNING: Before connecting the table saw to the power source or operating the saw, always inspect the blade guard assembly for proper alignment and clearance with saw blade. Check alignment after each change of bevel angle.



WARNING: To reduce the risk of serious personal injury, **DO NOT** operate saw if blade assembly is not securely clamped in place.

When properly aligned, the splitter **51** will be in line with the blade at both table top level, and at the top of the blade. Using a straight edge, ensure that the blade **2** is aligned with the splitter **51**. With power disconnected, operate the blade tilt and height adjustments through the extremes of travel and insure the blade guard assembly clears the blade in all operations. Refer to **Aligning Guard Assembly/Splitter to Blade**.



WARNING: Correct mounting and alignment of the blade guard assembly is essential to safe operation!

To Remove the Splitter/Blade Guard Assembly (Fig. D)

1. Loosen the butterfly nut and remove the blade guard assembly **11** from splitter **51**.
2. Dismount the splitter screws **52**.
3. Remove the splitter plate **54** and splitter **51**.

Anti-Kickback Assembly (Fig. S)



WARNING: To reduce the risk of serious personal injury, the anti-kickback assembly must be in place for all possible cuts.

1. Remove the anti-kickback assembly **55** from the storage position by depressing the stem. Refer to **Storage**.
2. Locate the anti-kickback mounting slot **56** at the top rear of the blade guard assembly **11**.
3. Align the stem **57** with the mounting slot. Depress the stem and push down on the anti-kickback assembly **55** until it snaps and locks into place.
4. To remove the anti-kickback assembly, depress the stem and pull up and out of the mounting slot.

With battery removed, operate the blade tilt and height adjustments through the extremes of travel and ensure the blade guard assembly clears the blade in all operations and that the anti-kickback assembly is functioning.

Mounting the Throat Plate (Fig. E)

1. Align the throat plate **17** as shown in Figure E, and insert the tabs on the back of the throat plate into the holes on the back of the table opening.
2. Turn the locking screw **30** with a screw driver clockwise 90° to lock the table insert in place.
3. The throat plate includes four adjustment screws which raise or lower the throat plate. When properly adjusted, the front of the throat plate should be flush or slightly below the surface of the table top and secured in place. The rear of the throat plate should be flush or slightly above the table top.



WARNING: Never use the machine without the throat plate. Immediately replace the throatplate when worn or damaged.

Removing the Throat Plate

1. Remove the throat plate **17** by turning the locking screw **30** with a screw driver 90° anti-clockwise

- Pull throat plate up and forward to expose the inside of the saw. DO NOT operate the saw without the throat plate.

Fitting the Rip Fence (Fig. F)

The rip fence can be installed in two positions on the right (Position 1 for 0 mm to 510 mm ripping, and Position 2 for 100 mm to 610 mm ripping,) and one position on the left of your table saw.

- Unlock the rip fence latches **19**.
- Holding the fence at an angle, align the locator pins (front and back) **31** on the fence rails with the fence head slots **32**.
- Slide the head slots onto the pins and rotate the fence down until it rests on the rails.
- Lock the fence in place by closing the front and back latches **19** onto the rails.

Fixing to Workbench (Fig. A)

- The machine frame between the feet on each side is provided with two holes **9** which allow fixing on a workbench. Use the holes diagonally.
- To improve the handling, fix the machine on a piece of plywood a minimum of 15 mm thick.

When in use the plywood sheet can be clamped to the workbench. This allows easier transportation of the machine, by releasing the clamps.

Holes **50** are also provided under the saw feet for mounting to DE7400 brackets.

ADJUSTMENTS

Blade Adjustment

Blade Alignment (Parallel to Mitre Slot)(Fig. G)



WARNING: Cut Hazard. Check the blade at 0° and 45° to make sure blade does not hit the throat plate, causing personal injury.

If the blade appears to be out of alignment with the mitre slot on the table top, it will require calibration for alignment. To realign the blade and mitre slot, use the following procedure:



WARNING: To reduce the risk of injury, turn unit off and disconnect machine from power source before installing and removing accessories, before adjusting or changing set-ups or when making repairs. An accidental start-up can cause injury.

- Using a 5 mm hex wrench, loosen rear pivot bracket fasteners **33**, located on the underside of the table, just enough to allow the bracket to move side-to-side.
- Adjust the bracket until the blade is parallel to the mitre gauge slot.
- Tighten the rear pivot bracket fasteners to 110–120 in-lbs (12.5–13.6 Nm).

Blade Height Adjustment (Fig. A)

The blade can be raised and lowered by turning the blade height adjustment wheel **6**.

Make sure the top three teeth of the blade are just breaking through the upper surface of the workpiece when sawing. This will ensure that the maximum number of teeth are removing material at any given time, thus giving optimum performance.

Aligning Guard Assembly to Blade (Fig. H)

- Remove the throat plate. Refer to **Removing Throat Plate** under **Assembly and Adjustments**.
- Raise the blade to full depth of cut and 0° bevel angle.
- Locate the three small set screws **33**. These screws will be used to adjust the riving knife position.
- Lay a straight edge on the table against two blade tips. The riving knife should not touch the straight edge.
- If adjustment is needed, loosen the two larger lock screws **35**.
- Use the small set screws **33** to adjust the riving knife position. Lay the straight edge on the opposite side of the blade and repeat adjustments as needed.
- Lightly tighten the two larger lock screws **35**.
- Place a square flat against the riving knife to verify the riving knife is vertical and in-line with the blade.
- If needed, use the set screws to bring the riving knife vertical with the square.
- Repeat step 4 to verify position of riving knife. Repeat 5 thru 9 if necessary.
- Fully tighten the two larger lock screws **35**.

Parallel Adjustment (Fig. A, I, J)

For optimum performance, the blade must be parallel to the rip fence. This adjustment has been made at the factory. To re-adjust:

Position 1 Fence Alignment

- Install the fence in position 1 and unlock the rail lock lever **5**. Locate both locator pins **31** that support the fence on the front and rear rails.
- Loosen the rear locator pin screw and adjust the alignment of the fence in the groove until the fence face is parallel to the blade. Make sure you measure from the fence face to the front and back of the blade to ensure alignment.
- Tighten the locator screw and repeat on the left side of the blade.
- Check rip scale pointer adjustment (Fig. J).

Position 2 Fence Alignment (Fig. I)

- To align position 2 fence locator pins **31**, ensure position 1 pins have been aligned, refer to **Position 1 Fence Alignment**.
- Loosen the position 2 pins, then using the holes on the blade wrench **21** as a guide for positioning, align the pins (Fig. I).
- Tighten the locator pins (front and rear).

Adjusting the Rip Scale (Fig. J)

- Unlock the rail lock lever **5**.

- Set the blade at 0° bevel and move the fence in until it touches the blade.
- Lock the rail lock lever.
- Loosen the rip scale indicator screws **36** and set the rip scale indicator to read zero **(0)**. Retighten the rip scale indicator screws. The yellow rip scale (top) reads correctly only when the fence is mounted on the right side of the blade and is in position 1 (for 0 mm to 510 mm ripping) not the 610 mm rip position. The white scale (bottom) reads correctly only when the fence is mounted on the right side of the blade and in position 2 (for position 100 mm to 610 mm ripping).

The rip scale reads correctly only when the fence is mounted to the right of the blade.

Rail Lock Adjustment (Fig. J, K)

The rail lock has been factory-set. If you need to re-adjust, proceed as follows:

- Lock the rail lock lever **5**.
- On the underside of the saw, loosen the jam nut **37**.
- Tighten the hex rod **38** until the spring on the locking system is compressed creating the desired tension on the rail lock lever. Retighten the jam nut against the hex rod.
- Flip the saw over and check that the fence does not move when the lock lever is engaged. If the fence is still loose, tighten the spring further.

Bevel Stop And Pointer Adjustment (Fig. L)

- Raise the blade fully by rotating the blade height adjustment wheel **6** clockwise until it stops.
- Unlock the bevel lock lever **7** by pushing it up and to the right. Loosen the bevel stop screw **39**.
- Place a square flat against the table top and against the blade between teeth. Ensure the bevel lock lever is in its unlocked, or up, position.
- Using the bevel lock lever, adjust the bevel angle until it is flat against the square.
- Tighten the bevel lock lever by pushing it down.
- Turn the bevel stop screw **39** to rotate the cam until it firmly contacts the bearing block. Tighten the bevel stop screw.
- Check the bevel angle scale. If the pointer does not read 0°, loosen pointer screw **40** and move the pointer so it reads correctly. Retighten the pointer screw.
- Repeat at 45°, but do not adjust pointer.

Mitre Gauge Adjustment (Fig. A)

To adjust mitre gauge **10** loosen knob, set to desired angle and tighten knob.

Body and Hand Position

Proper positioning of your body and hands when operating the table saw will make cutting easier, more accurate and safer.



WARNING:

- Never place your hands near the cutting area.

- Place your hands no closer than 150 mm from the blade.
- Do not cross your hands.
- Keep both feet firmly on the floor and maintain proper balance.

Prior to Operation



WARNING:

- Install the appropriate saw blade. Do not use excessively worn blades. The maximum rotation speed of the tool must not exceed that of the saw blade.
- Do not attempt to cut excessively small pieces.
- Allow the blade to cut freely. Do not force.
- Allow the motor to reach full speed before cutting.

OPERATION

Instructions for Use



WARNING: Always observe the safety instructions and applicable regulations.



WARNING: To reduce the risk of serious personal injury, turn tool off and disconnect battery pack before making any adjustments or removing/installing attachments or accessories. An accidental start-up can cause injury.

Ensure the machine is placed to satisfy your ergonomic conditions in terms of table height and stability. The machine site shall be chosen so that the operator has a good overview and enough free surrounding space around the machine that allows handling of the workpiece without any restrictions.

To reduce effects of increased vibration, make sure the environment is not too cold, the machine and accessory are well maintained and the workpiece size is suitable for this machine.



WARNING:

- Always observe the safety instructions and applicable regulations.
- Ensure the machine is placed to satisfy ergonomic conditions in terms of table height and stability. The machine site shall be chosen so that the operator has a good overview and enough free surrounding space around the machine that allow handling of the workpiece without any restrictions.
- Install the appropriate saw blade. Do not use excessively worn blades. The maximum rotation speed of the tool must not exceed that of the saw blade.
- Do not attempt to cut excessively small pieces.
- Allow the blade to cut freely. Do not force.
- Allow the motor to reach full speed before cutting.
- Make sure all locking knobs and clamp handles are tight.

- Never place either hand in the blade area when the saw is connected to the electrical power source.
- Never use your saw for freehand cuts!
- Do not saw warped, bowed or cupped workpieces. There must be at least one straight, smooth side to go against the rip fence or mitre fence.
- Always support long workpieces to prevent kickback.
- Do not remove any cut-offs from the blade area while the blade is running.

Switching On and Off (Fig. A, M)

The on/off switch **8** (Fig. A) of your table saw offers multiple advantages:

- No-volt release function: should the power be shut off for any reason, the switch has to be deliberately reactivated.
- Lift the red paddle **41** and push green button **42** in to turn this saw on.
- Push the red button **43** or push down the red paddle to turn this saw off.

Rip Fence Operation (Fig. A, N)

Rail Lock Lever

The rail lock lever **5** locks the fence in place preventing movement during cutting. To lock the rail lever, push it down and toward the rear of the saw. To unlock, pull it up and toward the front of the saw.

NOTE: When ripping, always lock the rail lock lever.

Work Support Extension /Narrow Ripping Fence

Your table saw is equipped with a work support extension to support work that extends beyond the saw table.

To use the narrow ripping fence in the work support position, rotate it from its stored position as shown in Figure N, and slide the pins into the lower sets of slots **44** on both ends of the fence.

To use the narrow ripping fence in the narrow ripping position, snap the pins into the upper sets of slots **45** on both ends of the fence. This feature will allow 51 mm of extra clearance to the blade. Refer to Figure N.

NOTE: Retract the work support extension or adjust to narrow rip fence position whenever working over the table.

Fine Adjustment Knob

The fine adjustment knob **4** allows smaller adjustments when setting the fence. Before adjusting, be sure the rail lock lever is in its up or unlocked, position.

Rip Scale Pointer

The rip scale pointer will need to be adjusted for proper performance of the rip fence if the user switches between thick and thin kerf blades. The rip scale pointer only reads correctly for position 1 (0 mm to 510 mm), however for position 1 with narrow rip fence in use add 52 mm. See *Adjusting the Rip Scale* under **Assembly**.

Basic Saw Cuts

Ripping (Fig. A, B, O)

 **WARNING:** Sharp edges.

1. Set the blade to 0°.
2. Lock the rip fence latch **19** (Fig. A).
3. Raise the blade until it is about 3 mm higher than the top of the workpiece.
4. Adjust the position of the fence, refer to **Rip Fence Operation**.
5. Hold the workpiece flat on the table and against the fence. Keep the workpiece away from the blade.
6. Keep both hands away from the path of the blade (Fig. O).
7. Switch the machine on and allow the blade to reach full speed.
8. Slowly feed the workpiece underneath the guard, keeping it firmly pressed against the rip fence. Allow the teeth to cut, and do not force the workpiece through the blade. The blade speed should be kept constant.
9. Always use a push stick **22** when working close to the blade (Fig. O).
10. After completing the cut, switch the machine off, allow the blade to stop and remove the workpiece.

-  **WARNING:**
- Never push or hold the "free" or cut-off-side of the workpiece.
 - Do not cut excessively small workpieces.
 - Always use a push stick when ripping small workpieces.

Bevel Cuts (Fig. A)

 **WARNING:** Avoid bevel ripping on the beveling (left) side of the blade.

1. Set the required bevel angle, by rotating lever **7** by pushing it up and to the right.
2. Set to desired angle, rotate lever by pushing down and to the left to lock in place.
3. Proceed as for ripping.

Cross-Cutting and Bevel Crosscutting

1. Remove the rip fence and install the mitre gauge in the slot.
2. Lock the mitre gauge at 0°.
3. Proceed as for ripping.

Mitre Cuts (Fig. A)

1. Set the mitre gauge **10** to the required angle.

NOTE: Always hold the workpiece tightly against the face of the mitre gauge.

2. Proceed as for ripping.

Compound Mitre

This cut is a combination of a mitre and a bevel cut. Set the bevel to the angle required and proceed as for a cross-cut mitre.

Support for Long Pieces

- Always support long pieces.

- Support long workpieces using any convenient means such as saw-horses or similar devices to keep the ends from dropping.



Dust Extraction (Fig. A)

Dust from materials such as lead-containing coatings and some wood types, can be harmful to one's health. Breathing-in the dust can cause allergic reactions and/or lead to respiratory infections of the user or bystanders. Certain dust, such as oak or beech dust, is considered carcinogenic, especially in connection with wood treatment additives.

Observe the relevant regulations in your country for the materials to be worked.

The vacuum cleaner must be suitable for the material being worked.

When vacuuming dry dust that is especially detrimental to health or is carcinogenic, use a dust class M vacuum cleaner.

The machine is provided with a dust exhaust port **15** at the rear of the machine suitable for use with dust extraction equipment featuring 57/65 mm nozzles. Supplied with the machine is a reducer port for use of dust extraction nozzles of 34–40 mm diameter.

The blade guard assembly also features a dust exhaust port for 35 mm nozzles and AirLock system.

- During all operations, connect a dust extraction device designed in accordance with the relevant regulations regarding dust emission.
- Ensure that the dust extraction hose in use is suitable for the application and material being cut. Ensure proper hose management.
- Be aware that man-made materials such as chipboard or MDF produce more dust particles during cutting than natural timber.

Storage (Fig. P)

1. Remove the battery.
2. Attach push stick **22** to fence
3. Depress the stem on the anti-kickback assembly **55** to allow the assembly to slide from the riving knife slot.
4. Position anti-kickback assembly into storage as shown. While depressing stem, slide the anti-kickback assembly across the storage bracket **58** and release pin to lock into place.
5. Remove blade guard assembly **11**. Refer to **Installing/Removing the Blade Guard Assembly and Riving Knife**. Place blade guard assembly into holder as shown, then turn lock 1/4 turn to lock in place.
6. Slide closed end of blade wrenches **21** into catch then secure in place with wing nut.
7. Insert guide bar of mitre gauge **10** into pocket until it bottoms out.

8. To store fence **18**, snap work support in stored position. Remove fence from rails. Reattach fence upside down on left side of saw. Pivot fence lock latches to secure.
- Turn the blade height adjustment wheel **6** in anticlockwise direction until the teeth of the saw blade are positioned below the saw table **1**. Lock the bevel lock lever **7**.

Transporting (Fig. A)

- Turn the tool off and remove the battery.
- Remove all accessories that cannot be mounted firmly to the power tool.
- Retract the work support extension.
- Always carry the machine using the carry handles **14**.



WARNING: Always transport the machine with the upper blade guard fitted.

MAINTENANCE

Your DEWALT power tool has been designed to operate over a long period of time with a minimum of maintenance. Continuous satisfactory operation depends upon proper tool care and regular cleaning.



WARNING: To reduce the risk of serious personal injury, turn tool off and disconnect battery pack before making any adjustments or removing/installing attachments or accessories. An accidental start-up can cause injury.

The charger and battery pack are not serviceable.



Lubrication (Fig. Q)

The motor and bearings require no additional lubrication. If raising and lowering the blade becomes difficult, clean and grease the height adjustment screws:

1. Unplug the saw from power source.
2. Turn the saw on its side.
3. Clean and lubricate the height adjustment screw threads **46** on the underside of this saw as shown in Figure Q. Use general purpose grease.



Cleaning (Fig. A, R)



WARNING: Blow dirt and dust out of the main housing with dry air as often as dirt is seen collecting in and around the air vents. Wear approved eye protection and approved dust mask when performing this procedure.



WARNING: Never use solvents or other harsh chemicals for cleaning the non-metallic parts of the tool. These chemicals may weaken the materials used in these parts. Use a cloth dampened only with water and mild soap. Never let any liquid get inside the tool; never immerse any part of the tool into a liquid.

 **WARNING:** To reduce the risk of injury, regularly clean the table top.

 **WARNING:** To reduce the risk of injury, regularly clean the dust collection system.

The blade guard assembly **11** and throat plate must be placed in position before operating the saw.

Before use, carefully inspect upper and lower blade guards as well as the dust extraction tube to determine that it will operate properly. Ensure that chips, dust or work piece particles cannot lead to blockage of one of the functions.

In case workpiece fragments are jammed between saw blade and guards, disconnect the machine from the power supply and follow the instructions given in section **Mounting the Saw Blade**. Remove the jammed parts and reassemble the saw blade.

Keep the ventilation slots clear and regularly clean the housing with a soft cloth.

Regularly clean the dust collection system:

1. Turn the saw on its side, so the bottom, open part of the unit is accessible.
2. Open the dust access door **47** shown in Figure R loosening the two screws **48** and detaching the door. Clean out the excess dust. Then reattach the door securing it with the screws.

Optional Accessories

 **WARNING:** Since accessories, other than those offered by DEWALT, have not been tested with this product, use of such accessories with this tool could be hazardous. To reduce the risk of injury, only DEWALT recommended accessories should be used with this product.

Replace blade guard when worn. Contact your local DEWALT service centre for details on a blade guard replacement.

SAW BLADES: ALWAYS USE 210 mm noise reduced saw blades with 30 mm arbour holes. Blade speed rating must be at least 6000 RPM. Never use a smaller diameter blade. It will not be guarded properly.

BLADE DESCRIPTIONS		
Application	Diameter	Teeth
Construction Saw Blades (<i>fast rip</i>)		
General Purpose	216 mm	24
Fine Crosscuts	216 mm	40
Woodworking Saw Blades (<i>provide smooth, clean cuts</i>)		
Fine crosscuts	216 mm	80

Consult your dealer for further information on the appropriate accessories.

Protecting the Environment



Separate collection. Products and batteries marked with this symbol must not be disposed of with normal household waste.

Products and batteries contain materials that can be recovered or recycled reducing the demand for raw materials. Please recycle electrical products and batteries according to local provisions. Further information is available at www.2helpU.com.

Rechargeable Battery Pack

This long life battery pack must be recharged when it fails to produce sufficient power on jobs which were easily done before. At the end of its technical life, discard it with due care for our environment:

- Run the battery pack down completely, then remove it from the tool.
- Li-Ion cells are recyclable. Take them to your dealer or a local recycling station. The collected battery packs will be recycled or disposed of properly.

After Service and Repair

DEWALT service centers are staffed with trained personnel to provide customers with efficient and reliable product service. We do not take any responsibility when you have repaired in unauthorized service center. You can refer to the leaflet of CONTACT CENTER LOCATOR in product package and contact us through hotline, website or social media to find the nearest DEWALT service center around you.

무선 테이블 톱

DCS7485

축하합니다!

DeWALT 공구를 선택해 주셔서 감사합니다. DeWALT는 오랜 경험을 토대로 한 제품 개발 및 혁신을 통해 전문 사용자들이 가장 인정하는 기업으로 자리잡아왔습니다

기술 데이터

		DCS7485
전압	V _{DC}	54(60 Max)
배터리 유형		Li-Ion
무부하 속도	min ⁻¹	5800
블레이드 직경	mm	216
블레이드 보어	mm	25.4
블레이드 커프	mm	2.2
블레이드 본체 두께	mm	1.4
90°에서 절삭 깊이	mm	68
45°에서 절삭 깊이	mm	47
리핑 용량(블레이드 오른쪽)	mm	610
리핑 용량(블레이드 왼쪽)	mm	318
작업 표면 치수	mm	485 x 485
전체 치수	mm	605 x 605 x 330
무게(배터리 팩 제외)	kg	20.6



경고: 부상 위험을 줄이려면 사용 설명서를 읽으십시오.

정의: 안전 지침

다음 정의는 각 경고 문구의 심각도를 설명합니다. 사용 설명서를 읽고 다음 기호들에 유의하십시오.



위험: 절박한 위험 상태를 나타내며, 방지하지 않으면, 사망 또는 심각한 부상을 초래합니다.



경고: 잠재적 위험 상태를 나타내며, 방지하지 않으면 사망 또는 심각한 부상을 초래할 수 있습니다.



주의: 잠재적으로 위험한 상태를 나타내며, 방지하지 않으면 경미하거나 가벼운 부상을 초래할 수 있습니다.

참고: 신체 부상을 초래하지 않는 행위를 나타내며 방지하지 않으면 재산상의 손해가 발생할 수 있습니다.



감전 위험을 나타냅니다.



화재 위험을 나타냅니다.

전동 공구에 관한 일반 안전 경고



경고: 이 전동 공구와 함께 제공되는 모든 안전 경고와 지시사항, 설명 및 사양을 읽으십시오. 아래 설명한 모든 지시 사항을 따르지 않으면 감전, 화재 및/또는 심각한 부상을 초래할 수 있습니다.

항후 참고할 수 있도록 모든 경고 및 지시 사항을 보관해두십시오.

경고에서 사용된 "전동 공구"라는 용어는 주 공급 전원에 의해 전기가 공급되는(유선) 전동 공구 또는 충전식(무선) 전동 공구를 의미합니다.

작업장 안전

- 작업장을 항상 청결하고 밝게 유지하십시오. 혼잡하거나 어두운 작업장에서는 사고가 발생하기 쉽습니다.
- 가연성 액체, 가스 또는 먼지 등이 있는 폭발성 대기에서 전동 공구를 사용하지 마십시오. 전동 공구에서 먼지나 가스를 발화시킬 수 있는 불꽃이 될 수 있습니다.
- 전동 공구로 작업하는 동안에는 어린이와 주변 사람들이 작업 영역에 가까이 들어오지 못하도록 하십시오. 주변이 산만해져 통제력을 잃을 수 있습니다.

전기 안전

- 동공구의 플러그는 콘센트와 형식이 일치해야 하며, 플러그를 어떤 형태로든 개조하지 마십시오. 또한 접지된 전동공구에 다른 어댑터 플러그를 사용하지 마십시오. 개조되지 않은 플러그 및 형식이 일치하는 콘센트를 사용하면 감전 위험이 줄어듭니다.
 - 파이프 판, 라디에이터, 렌지, 냉장고 등의 접지 표면에 물이 닿지 않도록 하십시오. 물에 닿을 경우 감전이 될 위험이 높아집니다.
 - 전동 공구를 비 또는 습한 환경에 노출하지 않도록 주의하십시오. 전동 공구에 물이 들어가면 감전 위험이 높아집니다.
 - 코드를 함부로 다루지 마십시오. 코드를 사용하여 전동공구를 운반하거나, 코드를 과도하게 잡아당겨서 플러그를 뽑지 않도록 주의하십시오. 전열코드가 열기 또는 오일과 접촉되는 것을 피하고, 날카로운 모서리 또는 기기의 기둥 부위에 닿지 않도록 주의 하십시오. 코드가 손상되거나 얽혀 있으면 감전 위험이 높아집니다.
 - 전동 공구를 실외에서 사용할 때는 실외 사용에 적합한 연장 코드를 사용하십시오. 실외 사용에 적합한 코드를 사용하면 감전 위험이 줄어듭니다.
 - 전동공구를 습한 공간에서 사용할 경우, 반드시 누전 차단기가 사용하십시오. 누전 차단기(RCD)를 사용하면 감전의 위험이 줄어듭니다. RCD를 사용하면 감전 위험이 줄어듭니다.
- ### 신체 안전 사항
- 전동 공구로 작업할 때는 방심하지 말고 작업에 주의하면서 상식에 따르십시오. 피곤한 상태이거나 약물, 술, 치료제를 복용한 상태에서는 전동 공구를 사용하지 마십시오. 전동 공구를 사용하다 잠깐만 한 눈을 팔아도 심각한 부상을 당할 수 있습니다.
 - 신체 보호 장비를 착용하십시오. 항상 보안경을 착용하십시오. 적합한 상황에서 방진 마스크, 미끄럼 방지 안전화, 안전모 또는 청력 보호 기구 등의 보호 장비를 사용하면 신체 부상 위험이 줄어듭니다.
 - 의도하지 않은 장비 가동 방지. 전원 및/또는 배터리 팩에 연결한 상태로 공구를 선택 또는 운반할 때는 사전에 스위치가 꺼짐 위치에 있는지 반드시 확인하십시오. 스위치가 켜짐 위치에 있는 상태에서 스위치에 손가락이 닿은 상태로 전동 공구를 운반하거나 전동 공구에 전원을 공급하면 사고가 발생할 수 있습니다.

배터리				충전기/충전 시간 (분)							
카탈로그 번호	V _{oc}	Ah	중량(kg)	DCB104	DCB107	DCB112	DCB113	DCB115	DCB118	DCB132	DCB119
DCB546/DCB606	18/54 (20/60 Max)	6.0/2.0	1.05	60	270	170	140	90	60	90	X
DCB547/DCB609	18/54 (20/60 Max)	9.0/3.0	1.46	75*	420	270	220	135*	75*	135*	X
DCB548/DCB612	18/54 (20/60 Max)	12.0/4.0	1.44	120	540	350	300	180	120	180	X

* 날짜 코드 2018114758 또는 그 이후

- m) **전동 공구를 켜기 전에 모든 조정 키 또는 렌치를 제거하십시오.** 전동 공구의 회전 부품에 렌치나 키가 부착되어 있으면 부상을 당할 수 있습니다.
- n) **무리하게 팔을 뻗지 마십시오. 항상 올바른 자세로 서서 균형을 유지하십시오.** 안정된 자세로 작업을 할 경우 전동 공구를 안전하게 사용할 수 있습니다.
- o) **절한 의복을 착용하십시오. 헐렁한 옷이나 장신구를 착용하지 마십시오.** 머리카락과 옷이 움직이는 부품에 닿지 않도록 유의하십시오. 헐렁한 옷, 장신구 또는 긴 머리가 움직이는 부품에 걸 수 있습니다.
- p) **먼지 배출 및 집진 시설 연결을 위한 장치가 제공된 경우, 이를 장치가 연결되어 적절히 사용되고 있는지 반드시 확인하십시오.** 집진 장치를 사용하면 먼지와 관련된 위험을 줄일 수 있습니다.
- q) **장치를 자주 사용함으로써 생긴 익숙함으로 인해 현실에 안주하거나 공구 안전 원칙을 무시하지 않도록 하십시오.** 부주의한 작동은 순식간에 심각한 부상을 야기할 수 있습니다.

전동 공구 사용 및 관리

- r) **전동 공구에 무리한 힘을 가하지 마십시오. 해당 용도에 맞는 올바른 전동 공구를 사용하십시오.** 올바른 전동 공구를 사용해야 설계된 속도로 작업을 더욱 안전하고 정확하게 수행할 수 있습니다.
- s) **켜지지 않거나 꺼지지 않는 경우 전동 공구를 사용하지 마십시오.** 스위치로 제어되지 않는 전동 공구는 위험하므로 수리해야 합니다.
- t) **전동 공구를 조정하거나 액세서리를 변경하거나 보관하기 전에 전동 공구에서 분리되는 경우 전원에서 플러그를 뽑거나 또는 배터리 팩을 분리하십시오.** 이러한 예방적 안전 조치를 따라야 전동 공구가 갑자기 작동할 위험이 줄어듭니다.
- u) **사용하지 않는 전동 공구는 어린이의 손이 닿지 않는 곳에 보관하고, 전동 공구나 본 지시 사항에 익숙하지 않은 사람이 전동 공구를 절대 사용하지 못하게 하십시오.** 전동 공구는 훈련을 받지 않은 사용자가 다루면 위험합니다.
- v) **전동 공구 및 액세서리 유지 보수. 움직이는 부품의 잘못된 정렬이나 바인딩, 부품 파손 및 기타 전동 공구의 작동에 영향을 미칠 수 있는 기타 모든 상태를 확인하십시오.** 손상된 부분이 있는 경우 사용하기 전에 전동 공구를 수리하십시오. 많은 사고는 전동 공구를 제대로 유지 보수하지 않아 발생합니다.
- w) **공구를 깨끗한 상태로 유지하십시오.** 절삭 가장자리를 예리하게 잘 유지하면 절삭기를 사용할 때 바인딩이 적고 다루기가 용이합니다.
- x) **작업 환경과 수행할 작업을 고려하여, 본 지시 사항에 따라 전동 공구, 액세서리 및 톨 비트 등을 사용하십시오.** 본 사용

설명서의 내용과 다른 용도로 전동 공구를 사용하면 위험한 상황이 발생할 수 있습니다.

- y) **핸들과 잡는 표면은 건조하고 깨끗한 상태를 유지하고 오일/기름이 묻지 않도록 하십시오.** 미끄러운 핸들과 잡는 면은 예기치 못한 상황에서 안전한 취급과 공구 관리를 보장하지 않습니다.

배터리 공구 사용 및 주의 사항

- z) **다시 충전할 때는 제조업체에서 지정한 충전기간 사용하십시오.** 하나의 배터리 팩 유형에 적합한 충전기를 다른 배터리 팩과 함께 사용할 경우 화재의 위험이 있습니다.
- aa) **전동 공구를 사용할 때는 구체적으로 지정되어 있는 배터리 팩만 사용하십시오.** 다른 배터리 팩을 사용하면 부상을 입거나 화재의 위험이 있습니다.
- ab) **배터리 팩을 사용하지 않을 때에는 클림, 동전, 키, 못, 나사 등의 금속 물체나, 단자 칸에 연결할 수 있는 작은 금속 물체가 닿지 않도록 멀리 두십시오.** 배터리 단자가 단락되면 화상을 입거나 화재의 위험이 있습니다.
- ac) **배터리를 과다 사용하면 액체가 배터리에서 흘러 나올 수 있으므로, 접촉을 피하십시오.** 실수로 접촉한 경우에는 물로 씻으십시오. 액체가 눈에 들어간 경우 치료를 받으십시오. 배터리에서 나온 액체는 통증을 유발하거나 화상을 입힐 수 있습니다.
- ad) **손상되거나 변경된 배터리 팩 또는 공구를 사용하지 마십시오.** 손상되거나 개조된 배터리는 예측할 수 없는 작용을 보여, 화재, 폭발 또는 부상 위험을 야기할 수 있습니다.
- ae) **배터리 팩 또는 공구를 불이나 과도한 온도에 노출하지 마십시오.** 불 또는 130°C 이상의 온도에 노출되면 폭발할 수 있습니다.
- af) **모든 충전 지침을 따르고 배터리 팩 또는 공구를 설명서에 지정된 범위 밖의 온도에서 충전하지 마십시오.** 적절하지 않게 충전하거나 지정된 범위 밖의 온도에서 충전하면 배터리가 손상되어 화재 위험이 증가될 수 있습니다.

정비

- ag) **자격을 갖춘 기술자가 동일 교체 부품을 사용하여 정비 작업을 수행해야 합니다.** 그래야 전동 공구의 안전이 보장됩니다.
- ah) **손상된 배터리 팩을 정비하지 마십시오.** 배터리 팩은 제조업체 또는 공인 서비스 공급업체를 통해서만 점검을 받아야 합니다.

테이블 톱에 대한 안전 지침

관련 경고 보호

- a) 가드를 제자리에 두십시오. 가드는 제대로 작동하고 올바르게 장착되어야 합니다. 느슨하거나 손상되었거나 올바르게 작동하지 않는 가드는 수리하거나 교체해야 합니다.
- b) 모든 관통 절단 작업에는 항상 톱날 가드, 리빙 나이프 및 반동 방지 톱을 사용하십시오. 톱날이 작업 물의 두께를 완전히 절단하는 관통 절단 작업의 경우 가드 및 기타 안전 장치가 부상 위험을 줄이는 데 도움이 됩니다.
- c) 가드 또는 리빙 나이프를 제거해야 하는 작업(예 : 라베링 또는 재봉 절단)을 완료한 후 가드 시스템을 즉시 다시 부착하십시오. 가드와 리빙 나이프는 부상 위험을 줄이는 데 도움이 됩니다.
- d) 스위치를 켜기 전에 톱날이 가드, 리빙 나이프 또는 작업 물에 닿지 않도록 하십시오. 이러한 물품이 톱날에 부주의하게 접촉하면 위험한 상황이 발생할 수 있습니다.
- e) 이 사용 설명서에 설명 된대로 리빙 나이프를 조정합니다. 잘못된 간격, 위치 및 정렬은 리빙 나이프가 기계 반동 가능성을 줄이는 데 효과적이지 않게 만들 수 있습니다.
- f) 리빙 나이프가 작동하려면 공작물에 맞물려 있어야 합니다. 리빙 나이프는 너무 짧아서 리빙 나이프와 맞물릴 수 없는 공작물을 절단할 때 효과가 없습니다. 이러한 조건에서는 리빙 나이프로 기계 반동을 방지할 수 없습니다.
- g) 리빙 나이프에 적합한 톱날을 사용하십시오. 리빙 나이프가 제대로 작동하려면 톱날 직경이 적절한 리빙 나이프와 일치해야 하며 톱날의 본체는 리빙 나이프의 두께보다 얇아야 하며 톱날의 절단 폭은 리빙 나이프 두께보다 더 넓어야 합니다.

절단 절차 경고

- h)  **위험: 손가락이나 손을 톱날 근처 나 일직선에 두지 마십시오.**
잠시 부주의하거나 미끄러지면 손이 톱날을 향하여 심각한 부상을 입을 수 있습니다.
- i) 회전 방향에 대해서만 공작물을 톱날에 넣습니다. 톱날이 테이블 위에서 회전하는 것과 같은 방향으로 공작물을 공급하면 공작물과 손이 톱날 안으로 던져질 수 있습니다.
- j) 리핑시 공작물을 공급하기 위해 마이터 게이지를 사용하지 말고 마이터 게이저로 교차 절단할 때 림 펜스를 길이 정지 장치로 사용하지 마십시오. 림 펜스와 마이터 게이지를 동시에 사용하여 공작물을 안내하면 톱날 바이딩 및 반동 가능성이 높아집니다.
- k) 리핑 작업시 항상 펜스와 톱날 사이에 공작물 공급력을 가하십시오. 펜스와 톱날 사이의 거리가 150mm 미만인 경우 푸시 스틱을 사용하고 이 거리가 50mm 미만인 경우 푸시 블록을 사용하십시오. 작업 지원 장치는 톱 블레이드에서 손을 안전하게 유지할 수 있도록 합니다.
- l) 제조업체에서 제공하거나 지침에 따라 제작 된 푸시 스틱 만 사용하십시오. 이 푸시 스틱은 톱날에서 손의 충분한 거리를 제공합니다.
- m) 손상되거나 잘린 푸시 스틱을 사용하지 마십시오. 손상된 푸시 스틱이 부러져 손이 톱날에 미끄러질 수 있습니다.
- n) "프리 핸드"작업을 수행하지 마십시오. 항상 림 펜스 또는 마이터 게이지를 사용하여 작업 물을 배치하고

안내하십시오. "프리 핸드"는 림 펜스 또는 마이터 게이저 대신 손을 사용하여 공작물을 지지하거나 안내하는 것을 의미합니다. 프리핸드 톱질은 정렬 불량, 바이딩 및 기계 반동으로 이어집니다.

- o) 회전하는 톱날 주변이나 위에 손을 대지 마십시오. 작업 물에 닿으면 움직이는 톱날과 우연히 접촉할 수 있습니다.
- p) 길거나 넓은 공작물이 수평을 유지하도록 톱 테이블의 후면 및 / 또는 측면에 보조 공작물 지지대를 제공하십시오. 길거나 넓은 작업 물은 테이블 가장자리에서 회전하는 경향이 있어 제어력 상실, 톱날 바이딩 및 기계 반동이 발생합니다.
- q) 균일한 속도로 공작물을 공급하십시오. 공작물을 구부리거나 비틀 지 마십시오. 걸림이 발생하면 즉시 공구를 끄고 공구의 플러그를 뽑은 다음 걸린 공작물을 제거하십시오. 공작물에 의해 톱날이 걸리면 반동이 발생하거나 모터가 멈출 수 있습니다.
- r) 톱이 작동하는 동안 절단 된 공작물 조각을 제거하지 마십시오. 공작물이 펜스 사이 또는 톱날 가드 내부와 톱날이 손가락을 톱날로 잡아 당기는 사이에 갇힐 수 있습니다. 공작물을 제거하기 전에 톱을 끄고 톱날이 멈출 때까지 기다리십시오.
- s) 두께가 2mm 미만인 공작물을 리핑할 때는 테이블 상단과 접촉하는 보조 펜스를 사용하십시오. 얇은 공작물이 림 펜스 아래에 썩기 형태로 들어가 반동이 발생할 수 있습니다.

반동 원인 및 관련 경고

반동은 톱날에 대해 톱날이 놀리거나 걸리거나 공작물의 절단 선이 잘못 정렬되어 있거나 공작물의 일부가 톱날과 림 펜스 또는 기타 고정 된 물체 사이에 결합될 때 공작물의 갑작스러운 반응입니다. 반동 중에 가장 빈번하게 공작물은 톱날의 뒤쪽 부분에 의해 테이블에서 들어 올려 저 작업자를 향해 추진됩니다. 반동은 톱 오용 및 / 또는 부정확 한 작동 절차 또는 조건의 결과이며 아래와 같이 적절한 예방 조치를 취하면 방지할 수 있습니다.

- t) 톱날과 일직선으로 서지 마십시오.. 항상 펜스와 톱날의 같은쪽에 몸을 놓습니다. 반동은 톱날과 일직선에 있는 사람을 향해 고속으로 공작물을 추진할 수 있습니다.
- u) 공작물을 잡아 당기거나 지지하기 위해 톱날의 위나 뒤쪽에 닿지 마십시오. 우발적으로 톱날과 접촉하거나 기계 반동으로 인해 손가락이 톱날로 끌릴 수 있습니다.
- v) 절단중인 공작물을 회전하는 톱날에 대고 누르지 마십시오. 절단되는 공작물을 톱날에 대고 누르면 바이딩 상태와 반동이 발생합니다.
- w) 펜스를 톱날과 평행이 되도록 정렬하십시오. 펜스가 잘못 정렬되면 공작물이 톱날에 끼어 반동이 발생합니다.
- x) 라베링 또는 재봉절 단 등 비통과 절단을 할 때 페더 보드를 사용하여 테이블과 펜스에 대해 공작물을 안내하십시오. 페더 보드는 반동 발생시 공작물을 제어하는 데 도움이 됩니다.
- y) 조립 된 공작물의 사각 지대를 절단할 때는 특히 주의하십시오. 튀어 나온 톱날로 인해 반동을 일으킬 수 있는 물체가 절단될 수 있습니다.
- z) 톱날이 끼이거나 반동되는 위험을 최소화하기 위해 대형 패널을 지지하십시오. 대형 패널은 자체 무게로 인해 처치는 경향이 있습니다. 지지대는 테이블 상단에 걸쳐있는 패널의 모든 부분 아래에 있어야 합니다.

- aa) 꼬이거나, 매듭이 있거나, 뒤를 렸거나, 직선 모서리가 없는 공작물을 마이터 게이지 또는 펜스를 따라 안내할 때 **특히 주의하십시오.** 뒤틀리거나, 꼬이거나, 꼬인 공작물은 불안정하고 절단면이 톱날과 잘못 정렬되어 바인딩 및 반동이 발생합니다.
- ab) 수직 또는 수평으로 쌓인 하나 이상의 공작물을 절단하지 **마십시오.** 톱날이 하나 이상의 조각을 집어 반동을 일으킬 수 있습니다.
- ac) 공작물에 톱날이 있는 상태에서 톱을 다시 작동할 때 톱날을 절단의 중앙에 놓아 톱날이 공작물에 맞물리지 않도록 **하십시오.** 톱날이 묶이면 공작물이 들어 올려 톱을 다시 작동할 때 반동이 발생할 수 있습니다.
- ad) 톱날을 깨끗하고 예리하며 충분한 세트로 유지하십시오. 구부러진 톱날이나 치아가 갈라지거나 부러진 톱날을 **사용하지 마십시오.** 날카롭고 적절하게 설정된 톱날은 바인딩, 실속 및 반동을 최소화합니다.

테이블 톱 작동 절차 경고

- ae) 테이블 인서트를 제거하거나, 톱날을 교체하거나, 리빙 나이프 또는 블레이드 가드를 조정할 때, 그리고 기계를 방치할 때 테이블 톱을 끄고 배터리 팩을 분리하십시오. 예방 조치는 사고를 피할 것입니다.
- af) 테이블 톱을 방치하지 마십시오. 테이블 톱을 끄고 완전히 멈출 때까지 테이블 톱을 떠나지 마십시오. 무인 작동 톱은 통제할 수 없는 위험입니다.
- ag) 균형을 잘 잡을 수 있는 밝고 평평한 곳에 테이블 톱을 배치하십시오. 공작물의 크기를 쉽게 처리할 수 있는 충분한 공간을 제공하는 영역에 설치해야 합니다. 비좁고 어두운 곳과 고르지 않은 미끄러운 바닥은 사고를 유발합니다.
- ah) 톱 테이블 및 / 또는 집진 장치 아래의 톱밥을 자주 청소하고 제거하십시오. 축적 된 톱밥은 가연성이며 자체 발화할 수 있습니다.
- ai) 테이블 톱을 고정해야 합니다. 제대로 고정되지 않은 테이블 톱이 움직이거나 넘어질 수 있습니다.
- aj) 테이블 톱을 켜기 전에 테이블에서 도구, 나무 조각 등을 제거하십시오. 주위가 산만해지거나 잠재적 인 결함은 위험할 수 있습니다.
- ak) 항상 정확한 크기와 모양(다이아몬드 대 원형)의 아머 구멍을 가진 톱날을 사용하십시오. 톱의 장착 하드웨어와 일치하지 않는 톱날은 중앙에서 벗어나 제어력을 잃게 됩니다.
- al) 플랜지, 톱날 와셔, 볼트 또는 너트와 같은 손상되거나 잘못된 톱날 장착 수단을 사용하지 마십시오. 이 장착 수단은 안전한 작동과 최적의 성능을 위해 특별히 설계되었습니다.
- am) 테이블 톱 위에 서지 말고 발판으로 사용하지 마십시오. 공구가 기울어지거나 절삭 공구가 실수로 접촉하면 심각한 부상을 입을 수 있습니다.
- an) 톱날이 올바른 방향으로 회전하도록 설치되었는지 확인하십시오. 테이블 톱에 연삭 휠, 와이어 브러시 또는 연마 휠을 사용하지 마십시오. 부적절한 톱날 설치 또는 권장되지 않는 액세서리 사용은 심각한 부상을 초래할 수 있습니다.

톱 벤치에 대한 추가 안전 규칙



경고: 플라스틱, 수액 코팅 된 목재 및 기타 재료를 절단하면 녹은 재료가 톱날 끝과 톱날 본체에 축적되어 절단 중 날이 과열되거나 무ily 위험이 높아질 수 있습니다.

- 날이 올바른 방향으로 회전하고 톱날이 톱 벤치의 앞쪽을 가리키는 지 확인하십시오.
- 작업을 시작하기 전에 모든 클램프 핸들이 단단히 조여져 있는지 확인하십시오.
- 모든 블레이드와 플랜지가 깨끗하고 클램프 와셔의 더 큰 면이 블레이드를 향하고 있는지 확인하십시오. 아머 너트를 단단히 조입니다.
- 리빙 나이프가 블레이드에서 올바른 거리(최대 8mm)로 조정되었는지 확인합니다.
- 상부 및 하부 가이드없이 톱을 작동하지 마십시오.
- 블레이드가 작동중일 때 블레이드에 윤활유를 바르지 마십시오.
- 사용하지 않을 때는 항상 푸시 스틱을 보관 장소에 보관하십시오.
- 가드를 취급 또는 운송에 사용하지 마십시오.
- 톱날에 측면 압력을 가하지 마십시오.
- 경합금을 절단하지 마십시오. 이 기계는 이 용도로 설계되지 않았습니다.
- 연마 디스크 또는 다이아몬드 커팅 휠을 사용하지 마십시오.
- 라베팅, 슬롯팅 또는 그루빙 작업은 허용되지 않습니다.
- 기계가 고장난 경우 즉시 기계를 끄고 배터리를 제거하십시오. 고장을 보고하고 다른 사람이 결함이 있는 기계를 사용하지 못하도록 적절한 형태로 기계를 표기하십시오.
- 절단 중 비정상적인 이송력으로 인해 톱날이 막히면 항상 기계를 끄고 배터리를 제거하십시오. 공작물을 제거하고 톱날이 자유롭게 작동하는지 확인하십시오. 기계를 켜고 감소 된 이송력으로 새로운 절단 작업을 시작하십시오.
- 제어력을 잃거나 반동을 일으킬 수 있는 느슨한 재료를 자르려고 하지 마십시오. 모든 재료를 안전하게 지지하십시오.

톱날

- **기술 데이터**에 명시된 치수를 준수하지 않는 톱날을 사용하지 마십시오. 블레이드를 스프indle에 맞추기 위해 스페이서를 사용하지 마십시오. 목재 및 유사 재료 용으로 제작 된 경우 EN847-1을 준수하는 이 설명서에 지정된 블레이드 만 사용하십시오.
- 톱날의 최대 속도는 항상 공구의 명판에 표시된 속도보다 크거나 같아야 합니다.
- 톱날 직경은 공구 명판의 표시와 일치해야 합니다.
- 특별히 설계된 소음 감소 블레이드 적용을 고려하십시오.
- 높은 강철(HS) 톱날을 사용하지 마십시오.
- 금이 가거나 손상된 톱날을 사용하지 마십시오.
- 선택한 톱날이 절단할 재료에 적합한 지 확인하십시오.
- 톱날과 거친 재료를 취급할 때는 항상 장갑을 착용하십시오. 톱날은 가능한 한 홀더에 넣어 휴대해야 합니다.

잔여 위험

톱 사용에는 다음과 같은 위험이 있습니다:

- 회전 부품을 만져서 발생하는 부상
- 관련 안전 규정을 적용하고 안전 장치를 구형 했음에도 불구하고 특정 잔류 위험을 피할 수 없습니다. 그중에는:

- 청각 장애.
- 회전하는 톱날의 덮개가 없는 부품으로 인한 사고 위험.
- 보호되지 않은 손으로 톱날을 교체할 때의 부상 위험.
- 가드를 열 때 손가락이 눌릴 위험.
- 목재, 특히 참나무, 너도밤 나무 및 MDF를 절단할 때 발생하는 먼지 흡입으로 인한 건강 위험.

다음 요소는 소음 발생에 영향을 줍니다:

- 절단할 재료
- 톱날의 종류
- 이송력
- 기계 유지 보수

먼지 노출에 영향을 미치는 요인은 다음과 같습니다:

- 마모 된 톱날
- 공기 속도가 20m/초 미만인 먼지 추출기
- 공작물이 정확하게 안내되지 않음

본 지침을 잘 보관해 두십시오.

충전기

DeWALT 충전기는 어떠한 조절 작업도 필요 없으며 최대한 작동하기 쉽게 설계되었습니다.

전기 안전

전기 모터는 한 가지 전압에만 맞추어 설계되었습니다. 배터리 팩 전압이 명판에 기재된 전압과 일치하는지 항상 확인하십시오. 또한 충전기의 전압이 주전원의 전압과도 일치하는지 확인하십시오.



DeWALT 충전기는 IEC60335 에 따라 이중 절연되어 있습니다. 따라서 접지선이 필요하지 않습니다.

전원 코드가 손상된 경우 DeWALT 서비스 센터에서 제공되는 특별히 준비된 코드로 교체해야 합니다.

연장 케이블 이용

연장 코드는 가급적 사용하지 마십시오. 사용 중인 전원공급기 정격전원에 맞는 승인된 연장 코드를 사용하십시오 (**기술 데이터** 참조). 최소 도체 크기는 1mm², 최대 길이는 30m 입니다.

케이블 릴을 사용할 때는 항상 케이블을 완전히 푸십시오.

모든 배터리 충전기에 대한 중요한 안전 지침

본 지침을 잘 보관해 두십시오. 본 사용 설명서에는 호환이 되는 배터리의 충전기에 대한 중요한 안전 및 작업 지침이 포함되어 있습니다 (**기술 데이터** 참조).

- 충전기를 사용하기 전에 충전기, 배터리 팩, 그리고 배터리 팩 관련 제품에 대한 지침과 주의 표시를 숙지하십시오



경고: 감전 위험. 충전기 내부에 액체가 들어가지 않도록 하십시오. 감전될 수 있습니다.



경고: 정격 잔류 전류가 30mA 미만인 누전 차단기를 사용하는 것이 좋습니다.



주의: 화재 위험. 신체 부상의 위험을 줄이려면 DeWALT 충전용 배터리로만 충전하십시오. 다른 유형의 배터리는 폭발로 인한 신체 부상과 손상을 초래할 수 있습니다.



주의: 어린이가 본 제품을 가지고 놀지 못하도록 항상 주의해야 합니다.

참고: 특정 조건에서, 충전기가 전원 공급기에 연결되어 있으면 충전기 내부에 노출된 충전 접점이 이물질에 의해

단락될 수 있습니다. 철부스러기, 알루미늄 호일, 금속 입자 축적물 등의 전도성 이물질은 충전기 캐비트에 닿지 않게 해야 합니다. 캐비트 안에 배터리 팩이 없을 경우 항상 배터리 전원 공급기에서 충전기의 플러그를 뽑으십시오. 충전기를 청소할 때는 플러그를 뽑아야 합니다.

- **본 사용 설명서에 명시된 충전기 외의 다른 충전기로 배터리 팩을 충전하지 마십시오.** 본 충전기와 배터리 팩은 함께 사용하도록 특수 설계되었습니다.
- **이러한 충전기는 DeWALT 충전용 배터리 충전 이외의 용도로는 사용할 수 없습니다.** 다른 용도로 사용하면 화재, 감전 또는 감전사고의 위험이 있습니다.
- **충전기가 비나 눈을 맞지 않도록 하십시오.**
- **충전기를 분리할 경우 코드가 아니라 플러그를 뽑으십시오.** 그래야만 전기 플러그 및 코드 손상의 위험이 줄어듭니다.
- **코드가 밟히거나 걸리거나 기타 원인에 의해 손상되거나 압박을 받지 않도록 유의하십시오.**
- **불가피한 경우가 아니면 연장 코드를 사용하지 마십시오.** 연장 코드를 잘못 사용하면 화재, 감전 또는 감전사의 위험이 있습니다.
- **충전기 위에 물건을 올려놓거나 부드러운 표면에 충전기를 두면 환기 슬롯이 막혀 내부가 과열될 수 있습니다. 충전기는 열원에 가까이 두지 마십시오.** 충전기는 하우징의 상단과 하단에 있는 슬롯을 통해 환기됩니다.
- **코드가 플러그가 손상된 충전기를 작동시키지 마십시오 — 즉시 교체하십시오.**
- **심한 충격을 받았거나 떨어뜨렸거나 어떠한 식으로든 손상된 경우에는 충전기를 작동시키지 마십시오.** 공인 서비스 센터로 가져가십시오.
- **충전기를 분해하지 마십시오. 서비스나 수리가 필요한 경우에는 공인 서비스 센터로 가져가십시오.** 잘못 재조립하면 감전, 감전사 또는 화재의 위험이 있습니다.
- 전원 코드가 손상된 경우 사고 방지를 위해 제조업체, 서비스 대리점 또는 이에 준하는 유자격 수리 기술자를 통해 즉시 교체하십시오.
- **최소하려면 먼저 충전기를 콘센트에서 분리하십시오. 그다음 감전 위험이 줄어듭니다.** 배터리 팩을 제거하는 것만으로 이러한 위험이 줄어들지는 않습니다.
- **절대로 충전기 두 개를 함께 연결하지 마십시오.**
- **충전기는 가정용 표준 전력 220-240V 으로 작동하도록 설계되어 있습니다. 다른 전압에서는 사용하지 마십시오.** 차량용 충전기는 제외됩니다.

배터리 충전 (그림 B)

1. 배터리 팩을 끼우기 전에 충전기를 적절한 콘센트에 꽂습니다.
2. 충전기에 배터리 팩 **12** 을 끼우고 배터리 팩이 완벽히 장착되었는지 확인하십시오. 빨간색(충전 중) 표시등이 반복해서 깜박이면서 충전 프로세스가 시작되었음을 알립니다.
3. 충전이 완료되면 빨간색 불이 계속 켜져 있습니다. 배터리 팩이 완전히 충전되면 바로 사용하거나 충전기에 그대로 둡니다. 배터리 팩을 충전기에서 분리하려면, 배터리 팩에 있는 배터리 탈착 버튼 **13** 을 누릅니다.

참고: 리튬이온 배터리 팩의 성능과 수명을 극대화하려면 처음 사용하기 전에 배터리의 팩을 완전히 충전시키십시오.

충전기 작동

배터리 팩의 충전 상태는 아래 표시등을 참조하십시오.

충전 표시등



*빨간색 표시등이 계속 깜박거리지만, 노란색 표시등은 이 작동동안 계속 켜져 있습니다. 배터리 팩이 적정 온도에 도달하면, 노란색 표시등이 꺼지고 충전기에서 충전 절차를 다시 시작합니다.

이 호환 충전기는 결함이 있는 배터리 팩은 충전하지 못합니다. 등이 켜지지 않도록 하여 배터리에 결함이 있음을 표시합니다.

참고: 이는 충전기 고장을 의미할 수도 있습니다.

충전기에 문제가 표시되는 경우 충전기와 배터리 팩을 공인 서비스 센터로 가져 가서 테스트를 받아 보십시오.

냉/온 팩 지연

충전기에서 너무 뜨겁거나 차가운 배터리 팩이 감지되면, 냉/온 팩 지연이 자동으로 시작되어 배터리 팩이 적절한 온도가 될 때까지 충전이 중단됩니다. 이 과정이 끝나면 충전기가 자동으로 팩 충전 모드로 전환됩니다. 이 기능은 배터리 팩 수명을 최대한으로 보장하기 위한 것입니다.

차가운 배터리 팩은 따뜻한 배터리 팩보다 더 느린 속도로 충전됩니다. 충전 사이클 전체에 걸쳐 배터리 팩은 이렇게 느린 속도로 충전되며 배터리 팩이 따뜻해지더라도 최대 충전 속도로 복원되지 않습니다.

DCB118충전기에는 배터리 팩을 식히기 위해 설계된 내장 팬이 장착되어 있습니다. 배터리 팩을 식히려 하면 팬이 자동으로 켜집니다. 팬이 제대로 작동하지 않거나 환기구가 막혀 있을 경우 충전기를 작동하지 마십시오. 이물질이 충전기 내부로 들어가지 않도록 하십시오.

전자 보호 시스템

XR 리튬이온 배터리 팩은 배터리에 과부하가 걸리거나 과열 또는 완전 방전되는 것을 방지하는 전자 보호 시스템으로 설계되었습니다. 이 공구는 전자 보호 시스템이 작동하면 자동으로 꺼집니다. 이러한 경우 리튬 이온 배터리가 완전히 충전될 때까지 충전기에 리튬 이온 배터리 팩을 넣으십시오.

벽 장착

이들 충전기는 테이블 또는 작업 표면에 똑바로 세우거나 벽에 장착할 수 있도록 설계되었습니다. 벽에 장착하는 경우, 충전기는 전기 콘센트에 닿을 수 있는 범위 내에 놓고, 공기 흐름이 방해될 수 있는 코너 또는 기타 장애물로부터 멀리 두십시오. 벽에서 장착 나사의 위치는 견본으로 충전기의 뒤쪽을 사용하십시오. 나사 머리 직경이 7-9mm인 최소 25.4mm 길이의 석고보드 나사(별도 구매)를 사용해서 충전기를 단단히 장착하고, 노출된 나사의 약 5.5mm를 남겨 두고 최적의 길이로 목재에 고정합니다. 충전기 뒤쪽의 구멍을 노출되어 있는 나사에 맞추고 구멍에 완전히 맞물리도록 하십시오.

충전기 청소 지침

경고: 감전 위험. 청소하려면 먼저 충전기를 AC 콘센트에서 분리하십시오. 형광이나 부드러운 비금속성 브러시로 충전기 외관 부분에 묻은 먼지 및 기름을 제거할 수 있습니다. 물이나 세척제를 사용하지 마십시오. 공구 내부에 액체를 넣거나 공구 부품을 액체에 담그는 행동은 절대 금물입니다.

배터리 팩

모든 배터리 팩에 대한 중요한 안전 지침

배터리 팩을 교체하기 위해 주문할 때는 카탈로그 번호와 전압을 반드시 확인하고 표기해야 합니다.

배터리 팩은 포장박스에서 꺼낼 때 완전히 충전된 상태가 아닙니다. 배터리 팩과 충전기를 사용하기 전에 아래 안전 지침을 숙독하십시오. 그런 다음 설명된 충전 절차를 따르십시오.

모든 지시 사항을 읽으십시오

- **가연성 액체, 가스 또는 먼지 등 폭발 위험이 있는 환경에서 배터리를 충전하거나 사용하지 마십시오.** 배터리를 끼우거나 충전기에서 분리할 때 먼지나 가스에 불이 붙을 수 있습니다.
- **충전기에 배터리 팩을 끼울 때 과도한 힘을 주지 마십시오. 어떤 형태든 호환되지 않는 충전기에 사용하기 위해 배터리 팩을 개조하지 마십시오. 배터리 팩이 파열되어 심각한 부상을 유발할 수 있습니다.**
- DeWALT 충전기에서만 배터리 팩을 충전하십시오.
- 물이나 기타 액체가 튀어 묻거나 액체에 빠지지 **않도록 하십시오.**
- 온도가 4°C(34°F) 이하로 떨어지거나 (겨울의 금속 외벽 또는 금속 건물과 같은) 장소에서 공구와 배터리 팩을 보관하거나 **사용하지 마십시오** 40°C(104°F) (여름철 허름한 창고 또는 금속 건물 등).
- **배터리 팩이 심하게 손상되거나 완전히 낡았다더라도 절대 소각하지 마십시오.** 배터리 팩은 불속에서 폭발할 수 있습니다. 리튬이온 배터리 팩은 연소되면서 독성 연기와 물질을 발생시킵니다.
- **배터리 내용물이 피부에 닿으면 즉시 중성 세척제로 해당 부위를 씻으십시오.** 배터리액이 눈에 들어갔을 경우, 15분 정도 또는 통증이 가실 때까지 눈을 뜨고 물로 씻어냅니다. 치료가 필요한 경우를 위해, 배터리 전해질은 액체 유기 탄산염과 리튬염의 혼합물로 구성되어 있음을 알아 두십시오.
- **열린 배터리 셀의 내용물은 호흡기 질환을 일으킬 수 있습니다.** 신선한 공기를 마시십시오. 증상이 계속되면 치료를 받으십시오.



경고: 화상 위험. 배터리액은 불꽃이나 화염에 노출되면 연소될 수 있습니다.



경고: 어떤 이유로든 배터리 팩을 절대 분해하지 마십시오. 배터리 팩 케이스가 깨지거나 손상되면 충전기에 넣지 마십시오. 배터리 팩을 문개거나 떨어뜨리거나 손상시키지 마십시오. 강한 충격을 받았거나, 떨어뜨렸거나, 차에 치였거나 기타의 원인으로 어떤 방식으로든 손상된 (뒤틀림, 박히거나 망치로 맞았거나 밟힌) 배터리 팩이나 충전기는 사용하지 마십시오. 감전 또는 감전사의 위험이 있습니다. 손상된 배터리 팩은 재활용을 위해 서비스 센터에 반환해야 합니다.



경고: 화재 위험. 배터리 팩을 보관하거나 휴대할 때는 노출된 배터리 단자에 금속 물체가 닿지 않도록 하십시오. 예를 들어, 못, 나사, 키 등이 있는 앞치마, 주머니, 도구상자, 제품 키트 상자, 서랍 등에 배터리 팩을 두지 마십시오.



주의: 사용하지 않는 공구는 걸려 넘어지거나 떨어질 위험이 없는 안정된 표면에 놓여 두십시오. 배터리 팩이 큰 일부 공구들은 배터리 팩 위에 바로 서 있지만 쉽게 넘어질 수 있습니다

운반



경고: 화재 위험. 배터리를 운반할 때 배터리 단자가 실수로 전도성 물질과 닿을 경우 화재 위험의 가능성이 있습니다. 배터리를 운반할 경우에는 배터리 단자가 보호되어 있고, 물체에 닿을 경우 단락을 일으킬 수 있는 물체로부터 제대로 절연되어 있는지 확인하십시오.

참고: 리튬이온 배터리는 검사된 수화물에 넣어야 합니다.

DeWALT 배터리는 UN 의 위험물 운송에 관한 권고(Recommendations on the Transport of Dangerous Goods, RTDG), 국제 항공 운송 협회(IATA) 의 위험물 규정, 국제해상위험물(International Maritime Dangerous Goods, IMDG) 규정 및 국제도로위험물품운송에 관한 유럽조약 (European Agreement Concerning The International Carriage of Dangerous Goods by Road (ADR))을 포함하여 산업 표준 및 법적 기준에 따라 해당되는 모든 운송 규정을 준수합니다. 리튬 이온 전지 및 배터리는 위험 회물 테스트 및 기준 설명서에 대한 UN 권고 38.3항에 따라 테스트되었습니다.

대개의 경우에, DeWALT 배터리 팩 해상 운송은 완전 규제를 받는 Class 9 위험 물질로 분류되는 것에서 제외됩니다. 일반적으로, 에너지효율 등급이 100 와트시 (Wh) 보다 큰 리튬 이온 배터리를 포함하는 수송품만 완전 규제를 받는 Class 9 에 따라 운송되어야 합니다. 모든 리튬 이온 배터리에는 팩에 와트시 등급이 표시되어 있습니다. 뿐만 아니라, 규정의 복잡성으로 인해 DeWALT는 와트 시 등급에 상관 없이 리튬 이온 배터리 팩을 단독으로 항공 운송하는 것을 권장하지 않습니다. 배터리 팩의 와트시 등급이 100 Whr 보다 크지 않을 경우는 제외되므로 배터리(콤보 키트)가 포함된 공구의 수송품은 항공 운송할 수 있습니다.

수송품이 예외로 고려되든지 또는 완전 규제를 받든지 여부와 상관 없이, 포장, 라벨링/표시 및 문서 요건에 관한 최신 규정을 찾아보는 것은 운송 회사의 책임입니다.

설명서의 본 섹션에서 제공하는 정보는 옳다고 믿고 제공되며 문서가 작성되었던 시기에는 정확한 것으로 간주됩니다. 단, 보증은 명시적이거나 함축적으로 제공되지 않습니다. 활동 시 해당 규정을 준수하는 것은 구매자의 책임입니다

FLEXVOLT™ 배터리 운반

DeWALT FLEXVOLT™ 배터리에는 두 개의 모드, 즉 **사용** 및 **운반**이 있습니다.

사용 모드: FLEXVOLT 배터리는 18V (20V Max) 제품에 체결 할 경우 18V (20V Max) 전압으로 작동되며, 54V (60V Max) 제품에 체결 할 경우 54V (60V Max) 전압으로 작동이 됩니다.

또는 108V (120V Max) 제품에 플렉스볼트 배터리 2 개를 체결 할 경우 108V (120V Max) 전압으로 작동이 됩니다.

운반 모드: 캡이 FLEXVOLT™ 배터리에 장착되어 있으면, 배터리는 운반 모드에 있는 것입니다. 운송 시 캡을 유지하십시오.

운반 모드에 있을 때, 더 높은 와트시 등급의 배터리1개에 비해 더 낮은 와트시(Wh) 등급의 배터리 3 개가 되는 팩 내에서 일련의 셀은 전기 연결이 끊어져 있습니다. 와트시 등급이 더 낮은 이 증가된 배터리 3 개 수량은 더 높은 와트시 배터리에 부과되는 특정 수송 규정에서 팩을 면제시킬 수 있습니다.

예를 들어, 운반 Wh 정격은 사용 및 운반 라벨 표시의 예 3 x 36 Wh를 나타내며, 각 36 Wh 배터리 3 개를

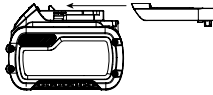

Use: 108 Wh
Transport: 3x36 Wh

의미합니다. 사용 Wh 정격은 108 Wh를 나타낼 수 있습니다(1개 배터리 포함).

보관 권장 사항

- 1. 보관 장소로는 직사광선을 받지 않고 지나치게 덥거나 춥지 않은 시원하고 건조한 곳이 가장 좋습니다. 최적의 배터리 성능과 수명을 위해, 사용하지 않을 때에는 배터리 팩을 실온에서 보관하십시오.
- 2. 장기간 보관하는 경우, 최적의 결과를 위해 완전히 충전된 배터리 팩을 충전기에서 분리하여 서늘하고, 건조한 장소에 보관하는 것이 좋습니다.

참고: 배터리 팩은 완전히 방전된 상태로 보관해서는 안됩니다. 사용 전에 배터리 팩을 재충전해야 합니다.

충전기 및 배터리 팩에 부착된 라벨

본 설명서에 사용된 그림 외에도 충전기 및 배터리 팩에 부착된 라벨에는 다음과 같은 그림이 표시되어 있습니다.



사용 전에 사용 설명서의 내용을 숙지하십시오.



충전 시간은 **기술 데이터를** 참조하십시오.



전도성 있는 물체로 시험하지 마십시오.



손상된 배터리 팩을 충전하지 마십시오.



물에 닿지 않도록 하십시오.



손상된 코드는 즉시 교체하십시오.



4 °C ~ 40 °C 사이에서만 충전하십시오.



실내 전용.



환경 보호 차원에서 배터리 팩을 폐기하십시오.



지정된 DeWALT 충전기뿐만 DeWALT 배터리 팩을 충전하십시오. DeWALT 충전기에 지정된 DeWALT 배터리 이외의 배터리 팩을 충전하면 폭발하여 다른 위험한 상황으로 이어질 수 있습니다.



배터리 팩을 소각하지 마십시오.



사용(운반 캡 미포함). 예: Wh 정격은 108 Wh를 나타냅니다(108 Wh 배터리 1 개).



운반(내장 운반 캡 포함). 예: Wh 정격은 3x36 Wh (36 Wh 배터리 3 개)를 나타냅니다.

배터리 유형

DCS7485 는 54(60 Max) 볼트 배터리 팩에서 작동합니다

이러한 배터리 팩은 다음을 사용할 수 있습니다. DCB606, DCB609, DCB612. 자세한 정보는 **기술 데이터를** 참조하십시오.

포장 내용물

포장에는 다음 내용이 들어 있습니다.

- 1 부분 조립 된 기계
- 1 립 펜스 어셈블리
- 1 마이터 펜스
- 1 톱날
- 1 상부 블레이드 가드 어셈블리
- 1 스포트 플레이트
- 2 블레이드 렌치
- 1 먼지 추출 어댑터
- 1 반동 방지 어셈블리 (TW 전용)
- 1 배터리 충전기 (키트 전용)
- 2 리튬 이온 배터리 팩 (키트 전용)
- 1 사용 설명서
- 운반 중에 발생할 수 있는 공구, 부품 또는 액세서리의 손상 여부를 확인하십시오.
- 작동 전에 시간을 내어 본 사용 설명서를 읽고 숙지하십시오.

공구에 표시된 마크

공구에는 다음과 같은 그림이 있습니다.

 사용 전에 사용 설명서의 내용을 숙지하십시오.

 귀 보호 장구를 착용하십시오.

 보안경을 착용하십시오.

 안면 마스크를 착용하십시오.

 절단 영역과 날에 손을 대지 마십시오.

 운반 지정.

 블레이드 교체, 액세서리 설치 / 제거, 조정 / 수리시 배터리를 제거하십시오.

날짜 코드 위치 (그림 A)

날짜 코드에 **49**, 제조년도가 포함되어 이 제조년도는 케이스에 인쇄되어 있습니다.

예:

2021 XX XX

제조년도

설명 (그림 A, D)

 **경고:** 전동 공구 또는 전동 공구의 어떤 부품도 절대 개조하지 마십시오. 제품이 파손되거나 신체 부상을 당할 수도 있습니다.

- 1 테이블
- 2 블레이드(KR 전용)
- 3 립 스케일 표시기
- 4 미세 조정 손잡이
- 5 레일 잠금 레버
- 6 블레이드 높이 조절 휠
- 7 베벨 잠금 레버
- 8 ON / OFF 어셈블리
- 9 장착 구멍
- 10 마이터 게이지
- 11 블레이드 가드 어셈블리
- 12 배터리
- 13 배터리 해제 버튼
- 14 휴대용 핸들
- 15 집진 포트
- 16 가드 집진 포트
- 17 스포트 플레이트
- 18 립 펜스
- 19 립 펜스 래치
- 20 좁은 리핑 펜스 /지지 확장
- 21 블레이드 렌치(저장 위치)
- 22 푸시 스틱(저장 위치)
- 23 육각 렌치
- 24 마이터 게이지 보관
- 29 매는 밧줄
- 55 반동 방지 어셈블리(TW 전용)

용도

테이블 톱은 목재 유사 재료 및 플라스틱과 같은 다양한 재료로 전문적인 리핑, 교차 절단, 마이터링 및 베벨링을 위해 설계되었습니다.

금속, 시멘트 보드 또는 조적을 절단하는 데 **사용하지 마십시오.** 젖은 상태 또는 가연성 액체 또는 가스가 있는 곳에서 **사용하지 마십시오.**

이 테이블 톱은 전문 전동 공구입니다.

어린이가 공구에 닿지 않도록 **하십시오.** 경험이 없는 운영자가 이 테이블 톱을 사용할 때는 감독이 필요합니다.

- **어린이 및 노약자.** 본 제품은 어린이나 노약자가 사용하도록 설계되지 않았습니다. 이러한 사람이 사용할 때는 감독이 필요합니다.
- 본 제품은 안전 책임을 맡고 있는 사람이 감독을 하고 있지 않는 한 경험, 지식 또는 기술이 부족하고 신체적, 감각적 또는 정신적 능력이 미약한 사람(어린이 포함)이 사용하도록 고안된 것이 아닙니다. 이 제품과 함께 어린이만 혼자 두어서는 안됩니다.

조립 및 조정

 **경고:** 심각한 신체 부상의 위험을 줄이려면 공구를 정하거나 부착물 또는 액세서리를 제거/설치하기 전에 공구를 끄고 배터리를 분리하십시오. 공구가 갑자기 작동하여 부상을 당할 수 있습니다.

 **경고:** DeWALT 배 터리 팩과 충전기만 사용하십시오.

배터리 팩 삽입 및 공구에서 배터리 팩 분리 (그림 B)

참고: 배터리 팩 **12** 이 완전히 충전되었는지 확인하십시오.

기기에 배터리 팩을 설치하려면

1. 배터리 팩을 기계 내부의 레일에 맞 춰주세요.
2. 배터리 팩이 공구에 단단히 고정될 때까지 기기에 밀어넣고 잠금 장치가 제자리에 끼워지는 소리가 나는지 확인합니다.

기지에서 배터리 팩을 제거하려면

1. 해제 버튼 **13** 을 누르고 배터리 팩을 기지에서 단단히 잡아 당깁니다.
2. 이 설명서의 충전기 섹션에 설명 된대로 배터리 팩을 충전기에 삽입합니다.

전량표시계 배터리 팩 (그림 B)

일부 DEWALT 배터리 팩에는 배터리 팩의 남아 있는 충전 레벨을 표시하는 세 개의 녹색 LED 등으로 구성된 연료계가 포함되어 있습니다.

전량표시계를 작동시키려면, 전량표시계 버튼 **25**. 을 누릅니다. 녹색 LED 표시등 3개가 조합되어 커짐으로써 충전 전량 수준을 나타냅니다. 배터리 전량이 사용 가능한 한계치 미만이면 배터리 전량 표시계가 켜지지 않으므로 배터리를 재충전해야 합니다.

참고: 전량표시계는 배터리 팩에 남아 있는 충전 레벨을 나타내는 것일 뿐입니다. 공구의 기능성을 나타내는 것이 아니며 제품 구성품, 온도 및 최종 사용자의 용도에 따라 변경될 수 있습니다.

포장 해제

- 포장재에서 톱을 조심스럽게 제거하십시오.
- 테이블 톱 본체는 립 펜스, 마이터 게이지, 더스트 어댑터 및 블레이드 가드 어셈블리를 제외하고 완전히 조립되었습니다.
- 아래 설명 된 지침에 따라 조립을 완료합니다.

톱날 장착 (그림 A, C)

! **경고:** 부상의 위험을 줄이려면 부속품을 설치 및 제거하기 전, 설정을 조정 또는 변경하기 전 또는 수리할 때 장치를 끄고 전원에서 기기를 분리하십시오. 트리거 스위치가 OFF 위치에 있는지 확인하십시오. 실수로 작동하면 부상을 입을 수 있습니다.

! **경고:** 새 톱날은 매우 날카롭고 위험할 수 있습니다.

! **경고:** 톱날은 이 섹션에 설명 된대로 교체해야 합니다. 기술 데이터에 지정된대로 톱날 만 사용하십시오. DT995565를 권장합니다. 다른 톱날을 절대 맞추지 마십시오.

참고: 이 공구에는 출하 전 블레이드가 설치되어 있습니다. (KR 만 해당)

1. 톱날 높이 조절 휠 **6** 을 시계 방향으로 돌려 톱날 아버를 최대 높이로 올립니다.
2. 스로트 플레이트 **17**. 를 제거합니다. 스로트 플레이트 장착을참조하십시오.
3. 렌치 **21** 를 사용하여 시계 반대 방향으로 돌려 톱 아버에서 아버 너트 **26** 와 클램프 와셔 **27** 를 풀어 제거합니다.
4. 톱날을 아버 **28** 에 놓고 날의 이빨 **2** 이 테이블 앞쪽을 향하도록 합니다. 와셔와 아버 너트를 스프링에 조립하고 아버 너트 **26** 를 손으로 최대한 조여 톱날이 내부 와셔에, 외부 클램프 와셔 **27** 가 날에 닿도록 합니다. 플랜지의 가장 큰 직경이 블레이드를 향하도록 합니다. 스프링들과 와셔에 먼지와 이물질이 없는지 확인합니다.
5. 아버 너트를 조일 때 스프링이 회전하지 않도록 하려면 블레이드 렌치 **21** 의 열린 끝을 사용하여 스프링들을 고정하십시오.
6. 날 렌치의 닫힌 끝을 사용하여 아버 너트 **26** 를 시계 방향으로 돌려 조입니다.
7. 스로트 플레이트를 교체하십시오.

! **경고:** 블레이드를 교체한 후에는 항상 립 펜스 포인터와 블레이드 가드 어셈블리를 확인하십시오.

블레이드 가드 어셈블리 장착/제거 (그림 A, D)

! **경고:** 전체 절단에는 가드 어셈블리를 사용하십시오.

1. 톱날 **2** 을 최대 절단 깊이로 설정합니다. 45°로 설정하고 잠급니다.
2. 분할 나사 **52** 와 분할 판 **56** 을 분리합니다.
3. 마운팅 블록 **53** 에 분할기 **51** 를 놓고 분할 판 **56** 을 추가합니다.
4. 두 개의 나사 **52** 를 조여 잠급니다.
5. 블레이드 가드 어셈블리 **11** 를 스플리터 **51** 에 장착하고 버터 플라이 너트로 조정합니다.

! **경고:** 테이블 톱을 전원에 연결하거나 톱을 작동하기 전에 항상 톱날과의 적절한 정렬 및 간격이 있는지 블레이드 가드 어셈블리를 검사하십시오. 베벨 각도를 변경할 때마다 정렬을 확인하십시오.

! **경고:** 심각한 부상의 위험을 줄이려면 날 어셈블리가 제자리에 단단히 고정되지 않은 경우 톱을 작동하지 마십시오.

올바르게 정렬되면 스플리터 **51** 가 테이블 상단 수준과 블레이드 상단 모두에서 블레이드와 일직선이 됩니다. 직선 모서리를 사용하여 블레이드 **2** 가 스플리터 **51** 와 정렬되었는지 확인합니다. 전원이 차단 된 상태에서 극한의 이동을 통해 블레이드 기울기 및 높이 조정을 작동하고 모든 작업에서 블레이드 가드 어셈블리가 블레이드를 제거하는지 확인합니다. **가드 어셈블리/스플리터를 블레이드에 정렬을**참조하십시오.

! **경고:** 블레이드 가드 어셈블리의 올바른 장착 및 정렬은 안전한 작동을 위해 필수적입니다!

스플리터 / 블레이드 가드 어셈블리를 제거하려면 (그림 D)

1. 버터 플라이 너트를 풀고 스플리터 **51** 에서 블레이드 가드 어셈블리 **11** 를 제거합니다.
2. 분할 나사 **52** 를 분리합니다.
3. 스플리터 플레이트 **54** 와 스플리터 **51** 를 제거합니다.

반동 방지 어셈블리 (그림 S)

! **경고:** 심각한 부상의 위험을 줄이려면 가능한 모든 절단에 대해 반동 방지 어셈블리를 제자리에 설치해야 합니다.

1. 스템을 눌러 보관 위치에서 반동 방지 어셈블리 **55** 를 제거합니다. 보관을 참조하십시오.
2. 블레이드 가드 어셈블리 **11** 의 상단 후면에서 반동 방지 장착 슬롯 **56** 을 장착합니다.
3. 스템 **57** 을 장착 슬롯에 맞춥니다. 스템을 누르고 반동 방지 어셈블리 **55** 가 딸깍 소리를 내며 제자리에 고정 될 때까지 아래로 누릅니다.
4. 반동 방지 어셈블리를 제거하려면 스템을 누르고 장착 슬롯에서 위로 당겨 빼십시오.

배터리를 제거한 상태에서 극한의 이동을 통해 블레이드 기울기 및 높이 조정을 작동하고 블레이드 가드 어셈블리가 모든 작업에서 블레이드를 제거하고 반동 방지 어셈블리가 작동하는지 확인합니다.

스로트 플레이트 장착 (그림 E)

1. 그림 E와 같이 스로트 플레이트 **17** 를 정렬하고 스로트 플레이트 뒷면의 탭을 테이블 개구부 뒷면의 구멍에 삽입합니다.
2. 나사 드라이버로 잠금 나사 **30** 를 시계 방향으로 90°돌려 테이블 인서트를 제자리에 고정합니다.
3. 스로트 플레이트에는 스로트 플레이트를 올리거나 내리는 4개의 조정 나사가 있습니다. 적절하게 조정되면 스로트 플레이트의 앞면이 테이블 상단 표면보다 약간 아래에 있거나 제자리에

고정되어야 합니다. 스포트 플레이트의 후면은 테이블 상단과 같은 높이이거나 약간 위에 있어야 합니다.



경고: 스포트 플레이트없이 기계를 사용하지 마십시오. 마모되거나 손상된 경우 스포트 플레이트를 즉시 교체하십시오.

스포트 플레이트 제거

1. 나사 드라이버로 잠금 나사 **30** 를 시계 반대 방향으로 90도 돌려 스포트 플레이트 **17** 를 제거합니다.
2. 스포트 플레이트를 앞뒤로 당겨 톱의 내부를 노출시킵니다. 스포트 플레이트없이 톱을 작동하지 마십시오.

립 펜스 장착 (그림 F)

립 펜스는 오른쪽 두 위치 (0mm ~ 510mm 리핑의 경우 위치 1, 100mm ~ 610mm 리핑의 경우 위치 2) 와 테이블 톱의 왼쪽에 한 위치에 설치할 수 있습니다.

1. 립 펜스 래치 **19** 를 잠금 해제합니다.
2. 펜스를 비스듬히 잡고 펜스 레일의 로케이터 핀(전면 및 후면) **31** 을 펜스 헤드 슬롯 **32** 에 맞춥니다.
3. 헤드 슬롯을 핀에 밀어 넣고 울타리가 레일에 닿을 때까지 아래로 돌립니다.
4. 레일에 전면 및 후면 래치 **19** 를 닫아 펜스를 제자리에 고정합니다.

워크 벤치에 고정 (그림 A)

- 양쪽 다리 사이의 기계 프레임에는 작업대에 고정할 수 있는 두 개의 구멍 **9** 이 있습니다. 구멍을 대각선으로 사용하십시오.
- 핸들링을 개선하려면 최소 15mm 두께의 합판에 기계를 고정하십시오.

사용시 합판 시트를 작업대에 고정할 수 있습니다. 이렇게하면 클램프를 풀어 장비를 더 쉽게 운반할 수 있습니다.

DE7400 브래킷에 장착하기 위해 톱 다리 아래에도 구멍 **50** 이 제공됩니다.

조정

블레이드 조정

블레이드 정렬(평행-마이터 슬롯) (그림 G)



경고: 절단 위험. 0도 및 45도에서 블레이드를 확인하여 블레이드가 슬롯 플레이트에 닿아 작업자 부상을 유발하지 않는지 확인합니다.

블레이드가 테이블 상단의 마이터 슬롯과 정렬되지 않은 것처럼 보이면 정렬을 위해 보정이 필요합니다. 블레이드 및 마이 터 슬롯을 다시 정렬하려면 다음 절차를 사용하십시오.



경고: 부상의 위험을 줄이려면 부속품을 설치 및 제거하기 전, 설정을 조정 또는 변경하기 전 또는 수리할 때 장치를 끄고 전원에서 기기를 분리하십시오. 실수로 작동하면 부상을 입을 수 있습니다.

1. 5mm 육각 렌치를 사용하여 테이블 아래쪽에 있는 후면 피벗 브래킷 패스너 **33** 를 풉니다. 브래킷이 좌우로 움직일 수 있을만큼만 풉니다.
2. 블레이드가 마이터 게이지 슬롯과 평행이 될 때까지 브래킷을 조정합니다.
3. 후면 피벗 브래킷 패스너를 110–120in-lbs(12.5–13.6Nm)로 조입니다.

블레이드 높이 조정 (그림 A)

날 높이 조절 휠 **6** 을 돌려 날을 올리고 내릴 수 있습니다.

톱질할 때 날의 상단 3개 톱날이 공작물의 윗면을 톱고 있는지 확인하십시오. 이렇게 하면 주어진 시간에 최대 수의 톱날이 재료를 제거하여 최적의 성능을 제공합니다.

가드 어셈블리를 블레이드에 정렬 (그림 H)

1. 슬로트 플레이트 제거, 조립 및 조정에서 **스포트 플레이트 제거** 를 참조하십시오.
2. 날을 최대 절임 깊이와 0°베벨 각도로 올립니다.
3. 세 개의 작은 고정 나사 **33** .를 찾습니다. 이 나사는 리빙 나이프 위치를 조정하는 데 사용됩니다.
4. 두 개의 블레이드 팁에 대해 테이블에 직선 모서리를 놓습니다. 리빙 나이프는 직선 모서리에 닿지 않아야 합니다.
5. 조정이 필요한 경우 두 개의 큰 잠금 나사 **35** 를 풉니다.
6. 작은 고정 나사 **33** 를 사용하여 리빙 나이프 위치를 조정합니다. 날의 반대쪽에 직선 모서리를 놓고 필요에 따라 조정을 반복합니다.
7. 두 개의 큰 잠금 나사 **35** 를 가볍게 조입니다.
8. 리빙 나이프에 평평하게 정사각형을 놓고 리빙 나이프가 수직이고 블레이드와 일직선인지 확인합니다.
9. 필요한 경우 고정 나사를 사용하여 리빙 나이프를 정사각형과 수직으로 가져옵니다.
10. 리빙 나이프의 위치를 확인하려면 4 단계를 반복합니다. 필요한 경우 5-9를 반복합니다.
11. 두 개의 큰 잠금 나사 **35** 를 완전히 조입니다.

병렬 조정 (그림 A, I, J)

최적의 성능을 위해 블레이드는 립 펜스와 평행해야 합니다. 이 조정은 출하전에 이루어졌습니다. 다시 조정하려면:

위치 1 펜스 정렬

1. 펜스를 위치 1에 설치하고 레일 잠금 레버 **5** 의 잠금을 해제합니다. 전면 및 후면 레일에서 울타리를 지지하는 두 로케이터 핀 **31** 을 찾습니다.
2. 후면 로케이터 핀 나사를 풀고 펜스면이 블레이드와 평행이 될 때까지 홈의 펜스 정렬을 조정합니다. 펜스면에서 블레이드의 앞뒤까지 측정하여 정렬을 확인하십시오.
3. 로케이터 나사를 조이고 블레이드의 왼쪽에서 반복합니다.
4. 립 스케일 포인터 조정을 확인하십시오 (그림 J).

위치 2 펜스 정렬 (그림 I)

1. 위치 2 펜스 로케이터 핀 **31** 을 정렬하려면 위치 1 핀이 정렬되었는지 확인합니다. 위치 1 펜스 정렬을 참조하십시오
2. 위치 2 핀을 풀 다음 블레이드 렌치 **21** 의 구멍을 위치 가이드로 사용하여 핀을 정렬합니다(그림 I).
3. 로케이터 핀 (전면 및 후면) 을 조입니다.

립 스케일 조정 (그림 J)

1. 레일 잠금 레버 **5** 를 잠금 해제합니다.
2. 블레이드를 0° 베벨로 설정하고 펜스가 블레이드에 닿을 때까지 앞으로 이동합니다.
3. 레일 잠금 레버를 잠급니다.

4. 립 스케일 표시기 나사 **36** 를 풀고 립 스케일 표시기를 0(이)으로 설정하십시오. 립 스케일 표시기 나사를 다시 조입니다. 노란색 립 눈금(상단)은 펜스가 블레이드의 오른쪽에 장착되고 610mm 립 위치가 아닌 위치 1(0mm ~ 510mm 찢음)에 있을 때만 올바르게 표시됩니다. 흰색 눈금(하단)은 펜스가 블레이드의 오른쪽에 있고 위치 2(위치 100mm ~ 610mm 찢어짐)에 장착 된 경우에만 올바르게 판독됩니다.

립 스케일은 펜스가 블레이드 오른쪽에 장착 된 경우에만 올바르게 판독됩니다.

레이일 잠금 조정(그림 J, K)

레이일 잠금 장치는 출하전에 설정되었습니다. 다시 조정해야 하는 경우 다음과 같이 수행하십시오.

1. 레이일 잠금 레버 **5** 를 잠급니다.
2. 톱 아래쪽에서 잼 너트 **37** 를 풉니다.
3. 잠금 시스템의 스프링이 압축되어 레이일 잠금 레버에 원하는 장력을 만들 때까지 육각 막대 **38** 를 조입니다. 육각 막대에 대해 잼 너트를 다시 조입니다.
4. 톱을 뒤집고 잠금 레버가 맞 물렸을 때 펜스가 움직이지 않는지 확인하십시오. 펜스가 여전히 느슨하면 스프링을 더 조입니다.

베벨 스톱 및 포인터 조정(그림 L)

1. 블레이드 높이 조절 휠 **6** 이 멈출 때까지 시계 방향으로 돌려 블레이드를 완전히 올립니다.
2. 베벨 잠금 레버 **7** 를 위쪽과 오른쪽으로 밀어 잠금을 해제합니다. 베벨 스톱 나사 **39** 를 풉니다.
3. 테이블 상단과 치아 사이의 날에 대해 평평한 시각형을 구성합니다. 베벨 잠금 레버가 잠금 해제 또는 위쪽 위치에 있는지 확인합니다.
4. 베벨 잠금 레버를 사용하여 정사각형에 평평해질 때까지 베벨 각도를 조정합니다.
5. 베벨 잠금 레버를 아래로 눌러 조입니다.
6. 베벨 스톱 나사 **39** 를 돌려 베어링 블록에 단단히 닿을 때까지 캠을 회전시킵니다. 베벨 스톱 나사를 조입니다.
7. 베벨 각도 눈금을 확인하십시오. 포인터가 0°를 읽지 않으면 포인터 나사 **40** 를 풀고 포인터를 움직여 올바르게 읽습니다. 포인터 나사를 다시 조입니다.
8. 45°로 반복하되 포인터를 조정하지 마십시오.

마이터 게이지 조정(그림 A)

마이터 게이지 **10** 를 조정하려면 노브를 풀고 원하는 각도로 설정하고 노브를 조입니다.

몸과 손의 위치

테이블 톱을 작동할 때 몸과 손을 적절하게 배치하면 절단이 더 쉽고 정확하게 안전해집니다.

- 경고:**
- 절단 영역 근처에 손을 두지 마십시오.
 - 칼날에서 150mm 이상 떨어지지 않도록 손을 놓습니다.
 - 손을 교차하지 마십시오.
 - 두 발을 바닥에 단단히 고정하고 적절한 균형을 유지하십시오.

작동 전에

- 경고:**
- 적절한 톱날을 설치하십시오. 과도하게 마모 된 날을 사용하지 마십시오. 공구의 최대 회전 속도는 톱날의 속도를 초과하지 않아야 합니다.
 - 지나치게 작은 조각을 자르려고 하지 마십시오.
 - 날이 자유롭게 절단되도록 하십시오. 무리하게 작업하지 마십시오.
 - 절단하기 전에 모터가 최대 속도에 도달하도록 하십시오.

조작

사용 지침

- 경고:** 항상 안전 지시 사항과 해당 규정을 준수하십시오.
- 경고:** 심각한 신체 부상의 위험을 줄이려면 공구를 정하거나 부착물 또는 액세스리를 제거/설치하기 전에 공구를 끄고 배터리를 분리하십시오. 공구가 갑자기 동하여 부상을 당할 수 있습니다.

기계가 테이블 높이와 안정성 측면에서 인체 공학적 조건을 충족하도록 배치되었는지 확인하십시오. 기계 위치는 작업자가 제한없이 공작물을 취급할 수 있도록 기계 주변에 충분한 시야와 충분한 여유 공간을 갖도록 선택해야 합니다.

진동 증가의 영향을 줄이려면 환경이 너무 춥지 않고 기계와 액세스리러가 잘 유지되고 공작물 크기가 이 기계에 적합한 지 확인하십시오.

- 경고:**
- 항상 안전 지침과 해당 규정을 준수하십시오.
 - 기계가 테이블 높이와 안정성 측면에서 인체 공학적 조건을 충족하도록 배치되었는지 확인하십시오. 기계 위치는 작업자가 제한없이 공작물을 취급 할 수 있도록 기계 주변에 충분한 개요와 충분한 여유 공간을 갖도록 선택해야 합니다.
 - 적절한 톱날을 설치하십시오. 과도하게 마모 된 블레이드를 사용하지 마십시오. 공구의 최대 회전 속도는 톱날의 회전 속도를 초과하지 않아야 합니다.
 - 지나치게 작은 조각을 자르려고 하지 마십시오.
 - 날이 자유롭게 절단되도록 하십시오. 무리하게 작업하지 마십시오.
 - 절단하기 전에 모터가 최대 속도에 도달하도록 하십시오.
 - 모든 잠금 손잡이와 클램프 손잡이가 조여 졌는지 확인하십시오.
 - 톱이 전원에 연결되어 있을 때 블레이드 영역에 손을 놓지 마십시오.
 - 손으로 자르는 데 톱을 사용하지 마십시오.
 - 구부러 지거나 컵 모양의 공작물을 취급할 지 마십시오. 립 펜스 또는 마이터 펜스에 닿을 수 있는 하나 이상의 끝과 매끄러운 면이 있어야 합니다.
 - 반동을 방지하기 위해 항상 긴 작업 물을 지지하십시오.
 - 블레이드가 작동하는 동안 블레이드 영역에서 절단부를 제거하지 마십시오.

켜기 및 끄기 (그림 A, M)

테이블 톱의 켜기 / 끄기 스위치 **8** (그림 A)는 여러 가지 장점을 제공합니다.

- 무 전압 해제 가능 : 어떤 이유로 든 전원이 꺼지면 스위치를 의도적으로 다시 활성화해야 합니다.
- 빨간색 패들 **41** 을 들어 올리고 녹색 버튼 **42** 을 눌러 톱을 켭니다.
- 빨간색 버튼 **43** 을 누르거나 빨간색 패들을 아래로 눌러 톱을 끄십시오.

립 펜스 작업 (그림 A, N)

레이일 잠금 레버

레이일 잠금 레버 **5** 는 펜스를 제자리에 고정시켜 절단 중 움직임을 방지합니다. 레이일 레버를 잠그려면 톱의 뒤쪽으로 아래로 밀니다. 잠금을 해제하려면 톱 앞쪽으로 잡아 당깁니다.

참고: 리핑할 때는 항상 레이일 잠금 레버를 잠그십시오.

작업 지원 확장 / 좁은 리핑 펜스

테이블 톱에는 톱 테이블 너머로 확장되는 작업을 지원하기 위해 작업 지원 확장 장치가 장착되어 있습니다.

작업지지 위치에서 좁은 리핑 펜스를 사용하려면 그림 N과 같이 저장된 위치에서 회전하고 펜스 양쪽 끝에 있는 슬롯 **44** 의 하단 세트에 핀을 밀어넣습니다.

좁은 리핑 위치에서 좁은 리핑 펜스를 사용하려면 펜스 양쪽 끝에 있는 상단 슬롯 세트 **45** 에 핀을 끼웁니다. 이 기능은 블레이드에 51mm의 추가 여유 공간을 허용합니다. 그림 N을 참조하십시오.

참고: 테이블 위에서 작업할 때마다 작업 지지대 익스텐션을 접거나 좁은 립 펜스 위치로 조정하십시오.

미세 조정 노브

미세 조정 노브 **4** 를 사용하면 펜스를 설정할 때 더 작은 조정이 가능합니다. 조정하기 전에 레이일 잠금 레버가 위쪽 또는 잠금 해제 위치에 있는지 확인하십시오.

립 스케일 포인터

사용자가 두꺼운 절단 블레이드와 얇은 절단 블레이드 사이를 전환하는 경우 립 펜스의 적절한 성능을 위해 립 스케일 포인터를 조정해야 합니다. 립 스케일 포인터는 위치 1 (0mm ~ 510mm)에 대해서만 올바르게 판독되지만 좁은 립 펜스를 사용하는 위치 1의 경우 52mm를 추가합니다. **조립에서 립 스케일 조정을 참조하십시오.**

기본 톱 절단

리핑 (그림 A, B, O)

경고: 날카로운 모서리.

1. 블레이드를 0°로 설정합니다.
2. 립 펜스 래치 **19** 를 잠급니다 (그림 A).
3. 공작물 상단보다 약 3mm 더 높을 때까지 날을 올립니다.
4. 펜스 위치를 조정합니다. 립 펜스 작업을 참조하십시오.
5. 공작물을 테이블과 펜스에 평평하게 잡으십시오. 블레이드에서 공작물을 멀리하십시오.
6. 양손을 날의 경로에서 멀리하십시오 (그림 O).
7. 기계를 켜고 날이 최고 속도에 도달하도록 합니다.
8. 가드 아래로 공작물을 천천히 공급하여 립 펜스에 단단히 밀착되도록 합니다. 날이 잘리도록 하고 날을 통해 공작물을

강제로 밀어내지 마십시오. 블레이드 속도는 일정하게 유지되어야 합니다.

9. 날 가까이에서 작업할 때는 항상 푸시 스틱 **22** 을 사용하십시오 (그림 O).
10. 절단을 완료한 후 기계를 끄고 날이 멈추고 공작물을 제거하십시오.



경고:

- 공작물의 "프리" 또는 절단면을 누르거나 잡지 마십시오.
- 지나치게 작은 공작물을 절단하지 마십시오.
- 작은 공작물 리핑 작업시 항상 푸시 스틱을 사용하십시오.

베벨 컷 (그림 A)



경고: 날의 경사면 (왼쪽에) 경사가 찢어지지 않도록 하십시오.

1. 레버 **7** 를 위로 밀어 오른쪽으로 돌려 필요한 베벨 각도를 설정합니다.
2. 원하는 각도로 설정하고 레버를 아래로 밀고 왼쪽으로 돌려 제자리에 고정합니다.
3. 리핑 작업을 수행하십시오.

교차 절단 및 베벨 교차 절단

1. 립 펜스를 제거하고 슬롯에 마이터 게이지를 설치합니다.
2. 마이터 게이지를 0°로 잠급니다.
3. 리핑 작업을 수행하십시오.

마이터 컷 (그림 A)

1. 마이터 게이지 **10** 를 필요한 각도로 설정합니다.

참고: 항상 마이터 게이지의 표면에 대해 공작물을 단단히 잡으십시오.

2. 리핑 작업을 수행하십시오.

복합 마이터

이 작업은 마이터와 베벨 컷의 조합으로, 필요한 각도로 베벨을 설정하고 크로스 컷 마이트를 진행합니다.

긴 조각 지원

- 항상 긴 조각을 지원합니다.
- 끝이 떨어지지 않도록 톱 밀 또는 유사한 장치와 같은 편리한 수단을 사용하여 긴 공작물을 지원합니다.



먼지 추출 (그림 A)

납 함유 코팅 및 일부 목재와 같은 재료에서 발생하는 먼지는 건강에 해로울 수 있습니다. 먼지를 흡입하면 알레르기 반응을 일으키거나 사용자 또는 주변 사람의 호흡기 감염을 일으킬 수 있습니다. 참나무 또는 너도밤 나무 먼지와 같은 특정 먼지는 특히 목재 처리 첨가제와 관련하여 발암성으로 간주됩니다.

작업할 재료에 대한 해당 국가의 관련 규정을 준수하십시오.

진공 청소기는 작업중인 재료에 적합해야 합니다.

특히 건강에 해롭거나 발암성이 있는 마른 먼지를 청소할 때는 먼지 등급 M 진공 청소기를 사용하십시오.

기계의 후면에는 57/65mm 노즐이 있는 먼지 추출 장비와 함께 사용하기에 적합한 먼지 배출구 **15** 가 있습니다. 기계와 함께

제공되는 것은 직경 34-40mm의 먼지 추출 노즐 사용을 위한 감속기 포트입니다.

블레이드 가드 어셈블리에는 35mm 노즐 및 AirLock 시스템 용 먼지 배출 포트도 있습니다.

- 모든 작업 중에는 먼지 배출 관련 규정에 따라 설계된 먼지 추출 장치를 연결하십시오.
- 사용중인 먼지 추출 호스가 절단되는 용도와 재료에 적합한 지 확인하십시오. 적절한 호스 관리를 확인하십시오.
- 마분지 또는 MDF와 같은 인공 재료는 천연 목재보다 절단 중에 더 많은 먼지 입자를 생성합니다.

보관 (그림 P)

1. 배터리를 제거하십시오.
2. 펜스에 푸시 스틱 **22** 을 부착합니다
3. 반동 방지 어셈블리 **55** 의 시스템을 눌러 어셈블리가 리빙 나이프 슬롯에서 미끄러지도록 합니다.
4. 반동 방지 어셈블리를 그림과 같이 보관함에 놓습니다. 스템을 누른 상태에서 반동 방지 어셈블리를 보관 브라켓 **58** 과 분리 핀을 가로 질러 밀어 제자리에 고정합니다.
5. 블레이드 가드 어셈블리 **11** 을 제거합니다. 블레이드 가드 어셈블리 및 리빙 나이프 설치 / 제거를 참조하십시오. 그림과 같이 블레이드 가드 어셈블리를 홀더에 넣은 다음 잠금 장치를 1/4 바퀴 돌려 제자리에 고정합니다.
6. 블레이드 렌치 **21** 의 닫힌 끝을 캐치에 밀어 넣고 링 너트로 제자리에 고정합니다.
7. 마이터 게이저 **10** 의 가이드 바가 바닥이 나올 때까지 주머니에 삽입합니다.
8. 펜스 **18** 를 보관하려면 작업 지지대를 보관 위치에 고정합니다. 레일에서 펜스를 제거하십시오. 톱의 왼쪽에 펜스를 거꾸로 다시 부착합니다. 피벗 펜스 잠금 래치가 고정됩니다.
9. 톱날의 톱니가 톱 테이블 **1** 아래에 위치 할 때까지 날 높이 조정 **휠 6** 을 시계 반대 방향으로 돌립니다. 베벨 잠금 레버 **7** 를 잠급니다.

운송 (그림 A)

- 공구를 끄고 배터리를 제거하십시오.
- 전동 공구에 단단히 장착할 수 없는 모든 액세서리를 제거하십시오.
- 작업 지원 확장을 철회하십시오.
- 항상 운반 핸들 **14** 을 사용하여 장비를 운반하십시오.

경고: 항상 상부 날 보호대를 장착한 상태로 장비를 운반하십시오.

유지 보수

DeWALT 전동 공구는 최소한의 유지 보수로 장기간에 걸쳐 작업이 가능하도록 설계되어 있습니다. 만족스러운 연속 작동은 적절한 공구 관리와 정기적인 청소에 따라 그 성능이 달라질 수 있습니다.

경고: 심각한 신체 부상의 위험을 줄이려면 공구를 정하거나 부활용 또는 액세서리를 제거/설치하기 전에 공구를 끄고 배터리 팩을 분리하십시오. 공구가 갑자기 작동하여 부상을 당할 수 있습니다.

충전기 및 배터리 팩은 수리할 수 없습니다.



운할방법 (그림 Q)

모터와 베어링은 추가 윤활이 필요하지 않습니다. 날을 올리고 내리기가 어려워지면 높이 조절 나사를 청소하고 그리스를 바릅니다.

1. 전원에서 톱 플러그를 뽑습니다.
2. 톱을 옆으로 돌립니다.
3. 그림 Q와 같이 톱의 밑면에는 높이 조정 나사산 **46** 을 청소하고 윤활합니다. 벌용 그리스를 사용합니다.



청소 (그림 A, R)

경고: 통풍구 속이나 주변에 먼지가 쌓여있는 것이 보이면 가능한 한 자주 건조한 공기를 이용하여 메인 하우징에서 먼지를 풀어내십시오. 이 절차를 수행할 때에는 승인된 눈 보호 장구 및 승인된 방진 마스크를 착용하십시오.

경고: 공구의 비금속성 부품을 청소할 때는 용제 등의 강력한 화학약품을 절대 사용하지 마십시오. 그렇지 않으면 이러한 부분에 사용된 재료가 약해질 수 있습니다. 헹굼에 물과 순한 비누를 적셔 닦아주십시오. 공구 내부에 액체를 넣거나 공구 부품을 액체에 담그는 행동은 절대 금물입니다.

경고: 부상의 위험을 줄이려면 테이블 상판을 정기적으로 청소하십시오.

경고: 부상 위험을 줄이려면 정기적으로 집진 시스템을 청소하십시오.

톱을 작동하기 전에 블레이드 가드 어셈블리 **11** 와 스포트 플레이트를 제자리에 놓아야 합니다.

사용하기 전에 상부 및 하부 블레이드 가드와 먼지 추출 튜브를 주의깊게 검사하여 올바르게 작동하는지 확인하십시오. 칩, 먼지 또는 가공물 입자로 인해 기능 중 하나가 막히지 않도록 하십시오.

공작물 조각이 톱날과 가드 사이에 걸린 경우, 기계를 전원에서 분리하고 톱날 장착 섹션에 제공된 지침을 따르십시오. 걸린 부품을 제거하고 톱날을 다시 조립하십시오.

환기 슬롯을 깨끗하게 유지하고 부드러운 천으로 하우징을 정기적으로 청소하십시오.

집진 시스템을 정기적으로 청소하십시오.

1. 톱을 옆으로 돌려 장치의 아래쪽 열린 부분에 접근할 수 있도록 합니다.
2. 그림 R에 표시된 먼지 액세스 도어 **47** 를 열고 두 개의 나사 **48** 를 풀고 도어를 분리합니다. 여분의 먼지를 닦아 낸 다음 나사로 고정하는 도어를 다시 부착하십시오.

선택 액세서리

경고: DeWALT에서 제공하지 않은 액세서리는 본 제품에서 테스트되지 않았으므로 본 제품에서 이러한 액세서리를 사용하면 위험할 수 있습니다. 신체 부상의 위험을 줄이려면 본 제품에 알맞은 액세서리만 사용해야 합니다.

마모되면 블레이드 가드를 교체하십시오. 블레이드 가드 교체에 대한 자세한 내용은 지역 DeWALT서비스 센터에 문의하십시오.

톱날: 30mm 아머 구멍이 있는 210mm 소용 감소 톱날을 항상 사용하십시오. 블레이드 속도 등급은 최소 6000RPM이어야 합니다. 더 작은 직경의 블레이드를 사용하지 마십시오. 제대로 보호되지 않습니다.

블레이드 설명		
어플리케이션	직경	팁 수(T)
건축용 톱날 (빠른 립)		
범용	216 mm	24
파인 크로스 컷	216 mm	40
목공 톱날 (부드럽고 깨끗한 컷 제공)		
파인 크로스 컷	216 mm	80

해당 액세서리에 대한 자세한 정보는 판매 대리점으로 문의하십시오.

환경 보호



분리 수거. 이 기호가 표시된 제품과 배터리를 일반 가정용 쓰레기와 함께 처리하면 안됩니다.

제품과 배터리에는 재용되거나 재활용되고 고철 자원에 대한 수요를 줄일 수 있는 자재가 포함되어 있습니다. 전기 제품과 배터리는 지역 규정에 따라 재활용하십시오. 자세한 내용은 www.2helpU.com 에서 찾아볼 수 있습니다.

충전용 배터리 팩

이전에 쉽게 수행했던 작업에 대해 충분한 힘을 발휘하지 못하는 배터리 팩은 재충전해야 합니다. 배터리 수명이 다하면 환경 보호 차원에서 배터리 팩을 폐기하십시오.

- 배터리 팩을 완전히 사용하고 난 후 공구에서 분리하십시오.
- 리튬이온 전지는 재활용할 수 있습니다. 이 전지를 판매점이나 지역 재활용 센터로 가져가십시오. 수집된 배터리 팩은 재활용되거나 적절히 폐기됩니다

정비 및 수리

DeWALT 는 고객들에게 가장 효율적이고 신뢰할 수 있는 서비스를 제공하기 위하여 훈련된 직원들로 센터를 구성하고 있습니다.

사용자의 안전 및 제품의 신뢰성을 보장하기 위하여 제품의 정비, 유지 보수 및 수리는 반드시 공인된 서비스센터에서 수행해야 합니다. 자격이 없는 곳으로부터 받은 제품의 정비 및 수리는 사용자의 부상 위험 및 불이익을 초래할 수 있습니다. 가까운 DeWALT 서비스센터의 위치를 알아보려면, 제품과 함께 동봉된 전단을 통해 전화번호, 홈페이지 주소 및 기타 연락처 등을 확인할 수 있습니다..

